

Saphir comfort RC



DE	Gebrauchsanweisung Im Fahrzeug mitzuführen	Seite	02	NL	Gebruiksaanwijzing In het voertuig meenemen	Pagina	35
EN	Operating instructions To be kept in the vehicle	Page	11	DA	Brugsanvisning Skal medbringes i køretøjet	Side	43
FR	Mode d'emploi À garder dans le véhicule	Page	19	SV	Bruksanvisning Skall medföras i fordonet	Sida	51
IT	Istruzioni per l'uso Da tenere nel veicolo	Pagina	27	CS, EL, ES, FI, HU, PL, RU, SK, TR		Page	59



Bild 2

Bild 1

DE

Einbaubeispiel

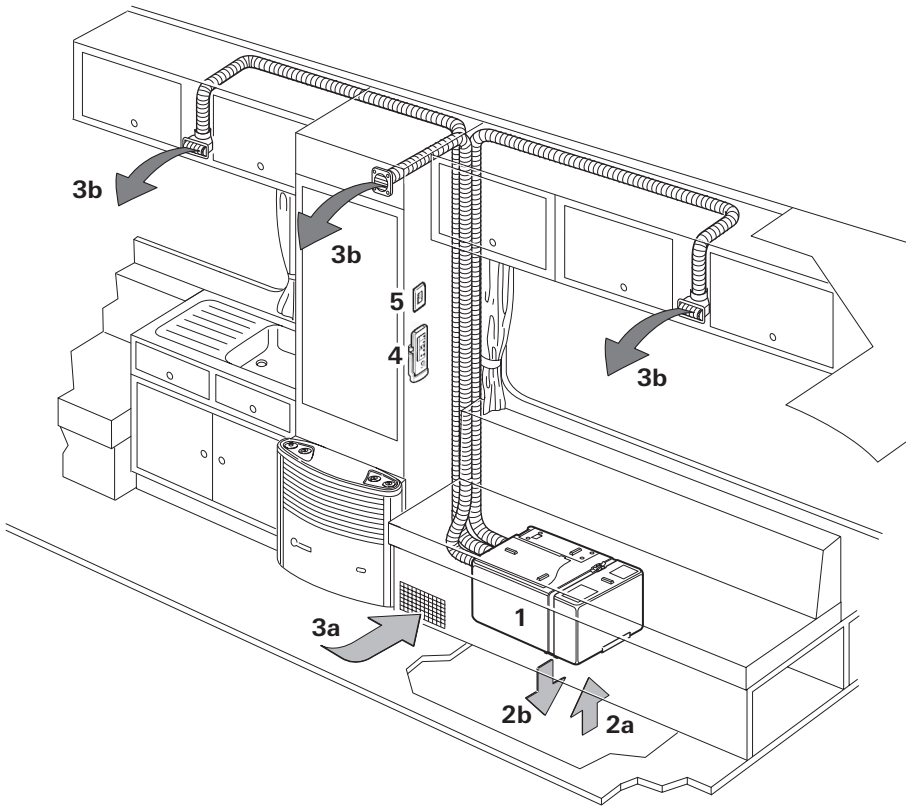
- 1 Klimasystem
Saphir comfort RC
- 2a Versorgungsluft-Zufuhr
- 2b Versorgungsluft-Abgang
- 3a Umluft-Ansaugung
- 3b Luft-Austritte
- 4 Infrarot
(IR)-Fernbedienung
- 5 Infrarot (IR)-Empfänger

EN

Installation example

- 1 Saphir comfort RC air
conditioning system
- 2a Supply air infeed
- 2b Supply air outlet
- 3a Recirculated air intake
- 3b Air outlets
- 4 Infrared (IR) remote
control
- 5 Infrared (IR) receiver

FR

Exemple de montage

- 1 Système de climatisation
Saphir comfort RC
- 2a Amenée d'air
d'alimentation
- 2b Sortie d'air d'alimentation
- 3a Aspiration d'air de
circulation
- 3b Sorties d'air
- 4 Télécommande infra-
rouge (IR)
- 5 Récepteur infrarouge (IR)

IT

Esempio di montaggio

- 1 Sistema di condiziona-
mento Saphir comfort RC
- 2a Ingresso aria di
alimentazione
- 2b Uscita aria di alimentazione
- 3a Aspirazione aria di
ricircolo
- 3b Uscite aria
- 4 Telecomando a infra-
rossi (IR)
- 5 Ricevitore a infrarossi (IR)

NL

Inbouwvoorbeeld

- 1 Airconditioningsysteem
Saphir comfort RC
- 2a Luchtoevoer
- 2b Luchtafvoer
- 3a Aanzuiging omgevings-
lucht
- 3b Luchttuitlaten
- 4 Infrarood (IR)-afstands-
bediening
- 5 Infrarood (IR)-ontvanger

DA

Monteringseksempel

- 1 Klimasystem
Saphir comfort RC
- 2a Forsyningsluftindgang
- 2b Forsyningsluftudgang
- 3a Cirkulationsluftindsugning
- 3b Luftudgange
- 4 Infrarød (IR)-fjernbetjening
- 5 Infrarød (IR)-modtager

SV

Monteringsexempel

- 1 Klimatsystem
Saphir comfort RC
- 2a Tillförsel försörjningsluft
- 2b Utlopp försörjningsluft
- 3a Insugning cirkulationsluft
- 3b Luftöppningar
- 4 Infraröd (IR)-fjärrkontroll
- 5 Infraröd (IR)-mottagare

Inhaltsverzeichnis

Verwendete Symbole	3
Sicherheitshinweise	3
Hinweise zur Benutzung von Klimasystemen	4
Gebrauchsanweisung	
Fernbedienung	5
IR-Empfänger und Manuell Ein / Aus	6
IR-Empfänger / Funktionsanzeige	6
Rote LED leuchtet	6
Inbetriebnahme	6
Einschalten	6
Temperatur	6
Mode	6
Gebälse	6
Sleep-Funktion	6
Ausschalten	6
Uhrzeit	6
Timer ON / OFF	7
Reset	7
Resend	7
Setup	7
Wartung	7
Fehlersuche	7
Batteriewechsel der IR-Fernbedienung	8
Entsorgung	8
Zubehör	8
Technische Daten	9
Maße für den Einbau	9
Hersteller-Garantieerklärung (Europäische Union)	10

Verwendete Symbole



Einbau und Reparatur des Gerätes dürfen nur vom Fachmann durchgeführt werden.



Symbol weist auf mögliche Gefahren hin.



Hinweis mit Informationen und Tipps.

Sicherheitshinweise



Nur fachkundiges und geschultes Personal (Fachpersonal) darf unter Beachtung der Einbau- und Gebrauchsanweisung und der aktuellen anerkannten Regeln der Technik das Truma Produkt einbauen, reparieren und die Funktionsprüfung durchführen. Fachpersonal sind Personen, die auf Grund ihrer fachlichen Ausbildung und Schulungen, ihrer Kenntnisse und Erfahrungen mit den Truma Produkten und den einschlägigen Normen die notwendigen Arbeiten ordnungsgemäß durchführen und mögliche Gefahren erkennen können.

Zur Vermeidung von Transportschäden darf das Gerät nur nach Rücksprache mit dem Truma Servicezentrum Deutschland oder dem jeweiligen autorisierten Servicepartner versandt werden.

Vor dem Öffnen des Gehäuses muss die Spannung allpolig freigeschaltet werden.

Die Gerätesicherung 230 V, T 6,3 A H-Typ (träge, IEC 127) befindet sich auf der elektronischen Steuereinheit im Gerät und darf nur gegen eine baugleiche ausgetauscht werden.

Gerätesicherungen und Anschlussleitungen dürfen nur vom Fachmann ausgetauscht werden.

Zum Erlöschen von Gewährleistungs- und Garantieansprüchen sowie zum Ausschluss von Haftungsansprüchen führen insbesondere:

- Veränderungen am Gerät (einschließlich Zubehörteilen),
- Verwendung von anderen als Truma Originalteilen als Ersatz- und Zubehörteilen,
- das Nichteinhalten der Einbau- und Gebrauchsanweisung

Außerdem erlischt die Betriebserlaubnis des Gerätes und dadurch in manchen Ländern auch die Betriebserlaubnis des Fahrzeuges.

Der Kältekreislauf enthält das Kältemittel R 407C und darf nur **im Werk** geöffnet werden.

Der Luftaustritt sowie die Umluftansaugung dürfen keinesfalls behindert werden. Bitte beachten Sie dies, um eine einwandfreie Funktion Ihres Gerätes zu gewährleisten.

Die Öffnungen unter dem Fahrzeugboden müssen von Schmutz und Schneematsch freigehalten werden. Diese dürfen nicht im Spritzbereich der Räder liegen, evtl. Spritzschutz anbringen.

Wird der Fahrzeugboden mit **Unterbodenschutz** versehen, müssen alle unter dem Wagen befindlichen Öffnungen abgedeckt werden, damit der entstehende Spritznebel nicht ins Gerät gelangt und zu Funktionsstörungen führt. Nach Abschluss der Arbeiten Abdeckungen wieder entfernen.

Um eine Beschädigung am Gerät zu vermeiden, soll das Gerät mit einer Neigung $> 8\%$ nicht dauerhaft betrieben werden.

Keinen längeren Betrieb in Schräglage durchführen, da gegebenenfalls das entstehende Kondenswasser nicht ablaufen kann und im ungünstigen Fall ins Fahrzeug gelangt.

Für einen einwandfreien Betrieb und zur Vermeidung von Schäden dürfen bei der Spannungsversorgung nur Quellen mit reinem Sinusverlauf (z. B. Spannungswandler, Generator) und ohne Spannungsspitzen verwendet werden.

Beim Reinigen des Fahrzeugbodens ist sicherzustellen, dass beim Absprühen z. B. mit einem Hochdruckreiniger kein Wasser in die Bodenöffnungen des Gerätes gelangt.

Der Betrieb des Gerätes ist aus Sicherheitsgründen nur im geschlossenen Zustand zulässig, da nur dann der Schutz vor Verletzungen durch bewegliche Teile gewährleistet ist. Das Umreifungsband über dem Elektronikgehäuse darf nicht entfernt werden.

Dieses Gerät kann von Kindern ab 8 Jahren und darüber sowie von Personen mit verringerten physischen, sensorischen oder mentalen Fähigkeiten oder Mangel an Erfahrung und Wissen benutzt werden, wenn sie beaufsichtigt oder bezüglich des sicheren Gebrauchs des Gerätes unterwiesen wurden und die daraus resultierenden Gefahren verstehen. Kinder dürfen nicht mit dem Gerät spielen.

Hinweise zur Benutzung von Klimasystemen

- Das Klimasystem Saphir comfort RC ist für minimale Stromaufnahme ausgelegt. Prüfen Sie vor Inbetriebnahme dennoch, ob der Campingplatz ausreichend abgesichert ist (mindestens 6 A).
- Stellen Sie Ihr Fahrzeug möglichst im Schatten ab.
- Das Abdunkeln mit Jalousien und / oder einem Überdach reduziert die Wärmeeinstrahlung.
- Reinigen Sie Ihr Dach regelmäßig (verschmutzte Dächer heizen sich stärker auf).
- Lüften Sie Ihr Fahrzeug gründlich vor dem Betrieb des Gerätes, um die angestaute Warmluft aus dem Fahrzeug zu bringen.
- Achten Sie bei der Anbringung von Schürzen oder Ähnlichem auf ausreichende Öffnungen zur Ableitung der Versorgungsluft. Die Öffnung für die warme Abluft sollte nicht auf der Eingangsseite liegen.
- Um ein gesundes Raumklima zu erhalten, sollte der Unterschied zwischen Innen- und Außentemperatur nicht zu groß gewählt werden. Während des Betriebes wird die umgewälzte Luft gereinigt und getrocknet. Durch die Trocknung der schwül-feuchten Luft wird auch bei geringen Temperaturunterschieden ein angenehmes Raumklima erzeugt.
- Halten Sie während des Kühlbetriebes alle Türen und Fenster geschlossen.
- Volle Luftleistung an allen drei Öffnungen wird nur mit drei angeschlossenen Kaltluftrohren erreicht.
- Verwendung des Ausblaskanals (Art.- Nr. 40040-32500) ist nicht zulässig.
- Im Heizbetrieb Gebläsestufe „hoch“ nur zum schnellen Aufheizen benutzen, im Dauerbetrieb auf Gebläsestufe „mittel“ oder „niedrig“ stellen.

Gebrauchsanweisung

Vor Inbetriebnahme unbedingt Gebrauchsanweisung und „Sicherheitshinweise“ beachten! Der Fahrzeughalter ist dafür verantwortlich, dass die Bedienung des Gerätes ordnungsgemäß erfolgen kann.

i Mit einem mobilen Endgerät und der Truma App können Gebrauchsanweisungen im offline Modus angesehen werden. Die Gebrauchsanweisungen werden einmalig bei bestehender Funkverbindung heruntergeladen und auf dem mobilen Endgerät gespeichert.

Fernbedienung

i Die im Display angezeigten Symbole werden je nach Einstellung sichtbar.

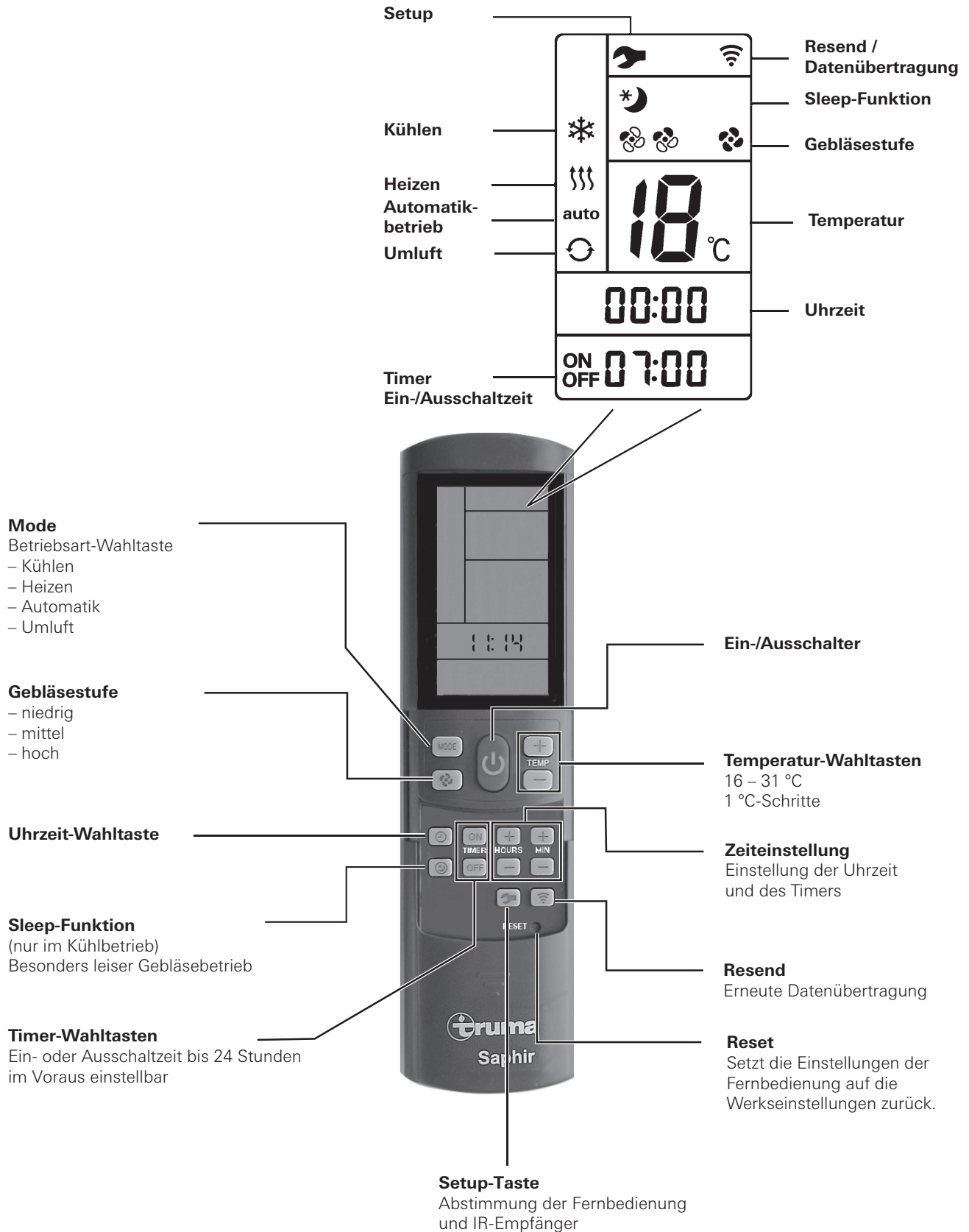

IR-Empfänger und Manuell Ein / Aus

Am IR-Empfänger befindet sich ein zusätzlicher Tastschalter (m), mit dem das Gerät (z. B. mit einem Kugelschreiber) auch ohne Fernbedienung ein- oder ausgeschaltet werden kann.

Wird das Gerät über diesen Tastschalter eingeschaltet, wird automatisch auf die Werkseinstellungen (Automatikbetrieb, 22 °C) zurück gesetzt.

IR-Empfänger / Funktionsanzeige



Bild 4

LED 1 blau – leuchtet – (Kühlbetrieb)
LED 1 blau – blinkt – (Kompressoranlauf Kühlbetrieb)

LED 2 gelb – leuchtet – (Heizbetrieb)
LED 2 gelb – blinkt – (Kompressoranlauf Heizbetrieb)

LED 3 rot – blinkt – (Daten werden übertragen)
LED 3 rot – leuchtet – (Störung)

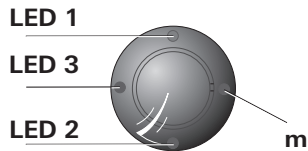
Rote LED leuchtet

Das Gerät zeigt eine Störung an. Gerät ausschalten, kurze Zeit warten und wieder einschalten. Leuchtet die rote LED weiterhin, wenden Sie sich an den Truma Service.

Inbetriebnahme

Vor dem Einschalten unbedingt darauf achten, dass die Absicherung der Stromversorgung des Campingplatzes (230 V / mindestens 6 A) ausreicht.

 Um eine Überhitzung des Stromeinspeisungskabels für das Freizeitfahrzeug (Mindestquerschnitt 3 x 2,5 mm²) zu vermeiden, muss die Kabeltrommel vollständig abgewickelt werden.

Zum Ausführen der einzelnen Schaltbefehle ist die Fernbedienung immer auf den Infrarot-Empfänger zu richten.

Vor dem ersten Einschalten muss die Fernbedienung auf den IR-Empfänger abgestimmt werden.

- Batterien einlegen (Polung beachten)
- Setup-Symbol blinkt
(wenn das Symbol nicht blinkt, Reset durchführen)
- Fernbedienung auf den IR-Empfänger richten
- die Setup-Taste drücken und gedrückt halten
- wenn die rote LED im IR-Empfänger blinkt, Setup-Taste loslassen.

Die Fernbedienung ist auf den IR-Empfänger abgestimmt, das Setup-Symbol erlischt und das Klimasystem startet im Umluftbetrieb, Gebläsestufe niedrig, kein Timer gesetzt.

Einschalten

Mit Taste „**Ein-/Ausschalter**“ der Fernbedienung das Klimasystem einschalten. Die zuletzt gewählten Einstellungen werden übernommen.

 Nach dem Einschalten läuft das Umluftgebläse. Der Kompressor schaltet sich spätestens nach 3 Minuten zu, die blaue (Kühlen) / gelbe (Heizen) LED blinkt.

Temperatur

Bei Bedarf mit „**Temperatur-Wahltasten**“ die gewünschte Raumtemperatur mit „+“ und „-“ verändern.

Mode

Die gewünschte Betriebsart durch ein- oder mehrmaliges Drücken der Taste „**MODE**“ auswählen.

- Kühlen
- Heizen
- Automatik (Kühl- oder Heizbetrieb abhängig von der eingestellten Raumtemperatur)
- Umluft

Ist im **Kühlbetrieb** die auf der Fernbedienung eingestellte Raumtemperatur erreicht, schaltet der Kompressor ab, die blaue LED im IR-Empfänger erlischt. Das Umluftgebläse läuft zur Ventilation weiter. Wird die eingestellte Raumtemperatur überschritten, schaltet das Gerät automatisch wieder auf Kühlbetrieb.

Ist im **Heizbetrieb** die auf der Fernbedienung eingestellte Raumtemperatur erreicht, schaltet der Kompressor ab, die gelbe LED im IR-Empfänger erlischt. Das Umluftgebläse läuft zur Ventilation weiter. Wird die eingestellte Raumtemperatur unterschritten, schaltet das Gerät automatisch wieder auf Heizbetrieb.

 Heizen unter 4 °C Außentemperatur ist nicht möglich. Zwischen 4 °C und 7 °C schaltet das Gerät kurzzeitig in Abtauvorgänge. Über 7 °C ist ein Heizbetrieb ohne Einschränkung gewährleistet.

 Um eine möglichst effektive Aufheizung des Innenraums bei niedrigen Temperaturen zu erreichen, läuft das Klimasystem bei Raumtemperaturen unter 12 °C in der Gebläsestufe „niedrig“. Sobald 12 °C erreicht sind, wechselt das Klimasystem automatisch in die an der Fernbedienung eingestellte Gebläsestufe.

Im **Automatikbetrieb** wird je nach Raumtemperatur der Kühl- oder Heizbetrieb, sowie die Gebläsestufe automatisch gewählt.

Im **Umluftbetrieb** wird die Innenluft umgewälzt und durch die Filter gereinigt. Es leuchten keine LED's im IR-Empfänger.

Gebläse

Die gewünschte Gebläsestufe durch ein- oder mehrmaliges Drücken der Taste „**Gebläsestufe**“ auswählen.

Gebläsestufe (im Automatikmode ohne Funktion):

- niedrig
- mittel
- hoch

Sleep-Funktion

Bei der „**Sleep-Funktion**“ (nur im Kühlbetrieb) läuft das Innengebläse mit niedriger Drehzahl und deshalb besonders leise.

Ausschalten

Zum Ausschalten „**Ein-/Ausschalter**“ auf der Fernbedienung drücken. Die Fernbedienung und das Gerät werden abgeschaltet.

 Wird das Klimasystem wieder eingeschaltet, so blinkt die blaue / gelbe LED. Es läuft das Umluftgebläse, der Kompressor schaltet sich spätestens nach 3 Minuten zu.

Uhrzeit

„**Uhrzeit-Wahltaste**“ drücken und mit den Tasten „Zeiteinstellung“ aktuelle Uhrzeit einstellen.

Die Uhrzeit wird immer im Display angezeigt.

Nach Batteriewechsel oder Zeitumstellung muss die Uhrzeit erneut eingestellt werden.

Timer ON / OFF

Mit der integrierten Schaltuhr kann die Ein-/Ausschaltzeit für das Klimasystem ab der aktuellen Uhrzeit für mindestens 15 Minuten bis maximal 24 Stunden im Voraus eingestellt werden.

Zum Programmieren das Gerät mit der Fernbedienung einschalten.

Die gewünschte Betriebsart und Raumtemperatur einstellen.

Danach mit „**TIMER-Wahltasten**“ TIMER ON oder TIMER OFF wählen. Mit den Tasten „**Zeiteinstellung**“ die gewünschte Ein-/Ausschaltzeit einstellen (15 Minuten – 24 Stunden) und mit TIMER ON bzw. TIMER OFF **bestätigen**.

Erneutes Drücken der entsprechenden Timertaste deaktiviert die Timer-Funktion.

Reset

Setzt durch Drücken (z. B. mit einem Kugelschreiber) die Einstellungen der Fernbedienung auf die Werkseinstellungen zurück. Setup-Symbol blinkt.

Resend

Die letzten Einstellungen werden nochmals gesendet.

Setup

Abstimmung der Fernbedienung auf das Klimasystem, das aktuell betrieben werden soll. Einstellungen werden auf „Umluft“, Gebläsestufe niedrig, kein Timer gesetzt.

Wartung

An der Geräte-Vorderseite befinden sich je ein Flusenfilter (n) und ein Partikelfilter (p) zur Reinigung der Raumluft.



Bild 5

Der Flusenfilter (n) muss in regelmäßigen Abständen, mindestens jedoch 2 mal im Jahr gereinigt und bei Bedarf gewechselt werden (Art.-Nr. 40090-64600).

Den Partikelfilter (p) empfehlen wir jährlich zu Beginn der Saison zu wechseln (Art.-Nr. 40090-58100).

Zum Wechseln der Filter die Kaltluftrohre vorher abziehen. Vor dem Entfernen des Flusenfilters (n) die Klammer (k) und den Sensor (s) mit Hilfe eines flachen Schraubendrehers lösen. Den Flusenfilter (n) an der oberen Kante an den Aussparungen leicht nach vorne ziehen und nach oben herausnehmen. Den Partikelfilter (p) anschließend nach vorne herausnehmen. Klammer und Sensor beim Zusammenbau an gleicher Position wieder befestigen.

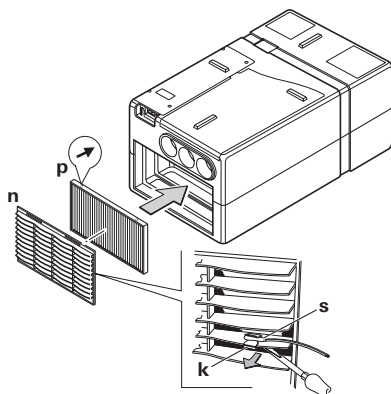

Bild 6

i Beim Einbau des Partikelfilters (p) müssen die aufgedruckten Pfeile zum Gerät zeigen – sie symbolisieren die Strömungsrichtung der Umluft. **Das Gerät niemals ohne Filter betreiben.** Ohne Filter kann der Verdampfer verschmutzen, was wiederum die Leistung des Gerätes beeinträchtigt!

Unter dem Fahrzeugboden befindet sich der Kondenswasserablauf. Damit das Kondenswasser frei abfließen kann, ist regelmäßig zu prüfen, ob der Ablauf frei von Schmutz, Laub oder Ähnlichem ist. **Wird dies nicht beachtet, kann Kondenswasser in das Fahrzeug gelangen!**

Fehlersuche

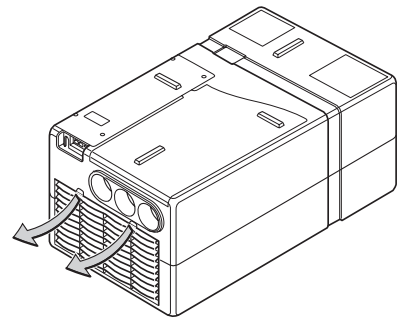
Ist die Reisemobil-/Wohnwagen-Zuleitung 230 V korrekt angeschlossen und sind die Sicherungen und Schutzschalter in Ordnung?

Fehler	Ursache / Maßnahme
Gerät kühlt nicht	<ul style="list-style-type: none"> – Abtauvorgang läuft / Warten bis Abtauvorgang beendet ist. – Die auf der Fernbedienung eingestellte Temperatur ist erreicht / Temperatur auf der Fernbedienung niedriger einstellen als die Raumtemperatur.
Gerät heizt nicht	<ul style="list-style-type: none"> – Abtauvorgang läuft (Außentemperatur zwischen 4 °C – 7 °C) / Gebläse niedriger einstellen – Außentemperatur unter 4 °C
Gerät kühlt ungenügend oder gar nicht	<ul style="list-style-type: none"> – Filter verschmutzt / Filter wechseln – Luftwege außen verschmutzt, versperrt / Luftwege freilegen
Feuchtigkeit an den Kaltluftrohren	– Hohe Luftfeuchtigkeit / Fenster und Türen schließen und Gebläsestufe hoch wählen
Fernbedienung funktioniert nicht	– Batterien der Fernbedienung überprüfen / Batterien gegebenenfalls tauschen
Gerät reagiert nicht auf Fernbedienungsbefehle	<ul style="list-style-type: none"> – Überprüfen ob sich zwischen Fernbedienung und IR-Empfänger Hindernisse befinden / Hindernisse gegebenenfalls beseitigen – Ist die Fernbedienung auf den IR-Empfänger abgestimmt / Fernbedienung auf den IR-Empfänger abstimmen

Sollten diese Maßnahmen nicht zur Störungsbehebung führen, wenden Sie sich bitte an den Truma Service.

Batteriewechsel der IR-Fernbedienung

Verwenden Sie bitte nur auslaufsichere Micro-Batterien, Typ LR 3, AM4, AAA, MN 2400 (1,5 V).

Auf der Rückseite der Fernbedienung befindet sich das Batteriefach.

Beim Einsetzen neuer Batterien Polarität Plus / Minus beachten!



Bild 7

! Leere, verbrauchte Batterien können auslaufen und die Fernbedienung beschädigen! Entfernen Sie die Batterien, wenn die Fernbedienung über einen längeren Zeitraum nicht benutzt wird.

i Beim Entfernen der Batterien bleibt die Abstimmung zwischen Fernbedienung und Klimasystem erhalten.

Kein Garantieanspruch für Schäden durch ausgelaufene Batterien.

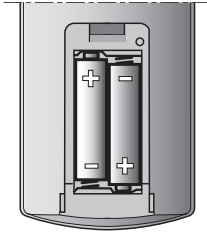
Entsorgung

Vor dem Entsorgen einer defekten Fernbedienung unbedingt die Batterien entfernen und korrekt entsorgen.

Das Gerät ist gemäß den administrativen Bestimmungen des jeweiligen Verwendungslandes zu entsorgen. Nationale Vorschriften und Gesetze (in Deutschland ist dies z. B. die Altfahrzeug-Verordnung) müssen beachtet werden.

Zubehör

Schalldämpfer zur Montage in das Kaltluftrohr, zur zusätzlichen Geräuschreduzierung innerhalb des Wohnraumes. (Art.-Nr. 40090-00038).



Bild 8

Die flexible Raumlufansaugung ermöglicht die Montage des Klimasystemes in einen vom Innenraum abgeschlossenen Raum (z. B. Zwischenboden oder Heckgarage) und vermeidet das Ansaugen verunreinigter Luft. (Art.-Nr. 40090-59100).

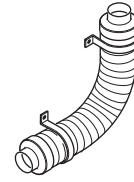

Bild 9

Truma CP plus

Digitales Bedienteil Truma CP plus mit Klimaautomatik für die iNet fähigen Truma Heizungen Combi und Truma Klimasysteme Aventa eco, Aventa comfort (ab Seriennummer 24084022 – 04/2013), Saphir comfort RC und Saphir compact (ab Seriennummer 23091001 – 04/2012)

- Funktion Klimaautomatik steuert automatisch Heizung und Klimasystem bis zur gewünschten Temperatur im Fahrzeug
- Erweiterbar mit der Truma iNet Box damit können alle TIN-Bus fähigen Truma Geräte auch über die Truma App gesteuert werden

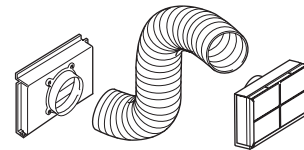

Bild 10

Truma iNet Box

Die Truma iNet Box zur einfachen Vernetzung der Truma Geräte und Steuerung mit Smartphone oder Tablet per App.

- Einfacher Einbau und Inbetriebnahme per Truma App
- Erweiterbar durch Updatefunktion und damit zukunftssicher



Bild 11

Technische Daten

Ermittelt in Anlehnung an EN 14511 bzw. Truma-Prüfbedingungen

Bezeichnung

Saphir comfort RC, Komfort-Luftkonditionierer

Anzahl der Baueinheiten

1

Abmessungen (L x B x H)

628 x 400 x 290 mm

Gewicht

ca. 23,5 kg

Spannungsversorgung

230 V – 240 V ~, 50 Hz

Maximale Kühlleistung

2,4 kW

Heizleistung

1,7 kW

Wirkleistungsaufnahme

0,98 kW

Anlaufstrom

20 A (150 ms)

Stromaufnahme

4,2 A / 35 °C

Schutzart

IP X5

Energy Efficiency Rate (EER)

2,4

Volumenstrom (Kaltluft)

max. 380 m³/h

Kältemittel

R 407C / 0,45 kg

Enthält vom Kyoto-Protokoll erfasste fluorierte Treibhausgase.

Hermetisch geschlossen.

Treibhauspotential (GWP)

1774

CO₂-Äquivalent

798,3 kg

Kompressoröl

Diamond MA32, 300 cm³

Geräusch

je nach Einbausituation

Maximale Neigung des Fahrzeuges während des Betriebes

5° / 8 %

Einsatzgrenzen

+4 °C bis +43 °C

- Unter +16 °C verhindert im Kühlbetrieb ein Raumluftsensor den Betrieb des Kompressors.
- Ein Vereisungssensor verhindert unzulässige Eisbildung am Verdampfer.
- Ein Temperaturschalter verhindert zu hohen Strom und zu hohe Temperatur am Kompressor.



E24 10R-040991

Technische Änderungen vorbehalten!



Bild 12

Maße für den Einbau

Maße in mm.

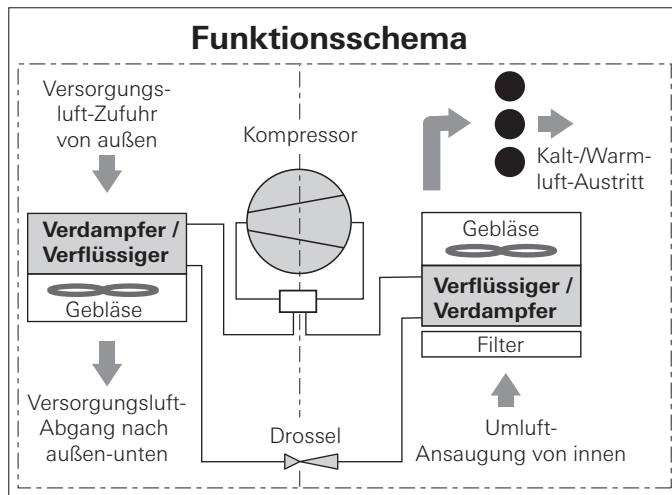

Bild 13

Hersteller-Garantieerklärung (Europäische Union)

1. Umfang der Herstellergarantie

Truma gewährt als Hersteller des Gerätes dem Verbraucher eine Garantie, die etwaige Material- und/oder Fertigungsfehler des Gerätes abdeckt.

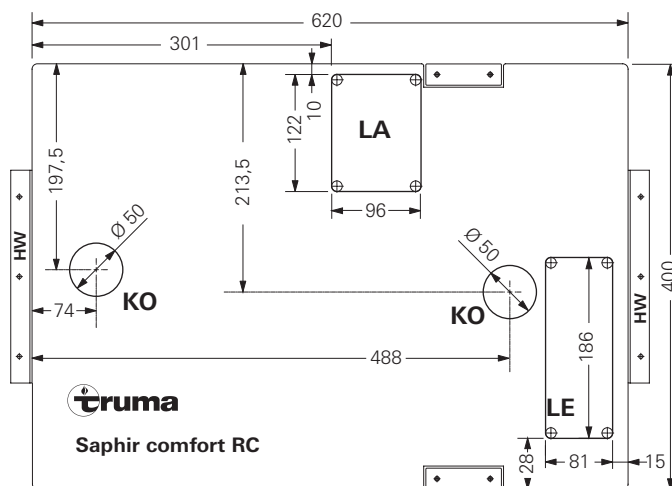
Diese Garantie gilt in den Mitgliedsstaaten der europäischen Union sowie in den Ländern Island, Norwegen, Schweiz und Türkei. Verbraucher ist die natürliche Person, die als erstes das Gerät vom Hersteller, OEM oder Fachhändler erworben hat und es nicht im Rahmen einer gewerblichen oder selbständigen beruflichen Tätigkeit weiterveräußert oder bei Dritten installiert.

Die Herstellergarantie gilt für die oben genannten Mängel, die innerhalb der ersten 24 Monate seit Abschluss des Kaufvertrages zwischen dem Verkäufer und dem Verbraucher eintreten. Der Hersteller oder ein autorisierter Servicepartner wird solche Mängel durch Nacherfüllung, das heißt nach seiner Wahl durch Nachbesserung oder Ersatzlieferung, beseitigen. Defekte Teile gehen in das Eigentum des Herstellers bzw. des autorisierten Servicepartners über. Sofern das Gerät zum Zeitpunkt der Mangelanzeige nicht mehr hergestellt wird, kann der Hersteller im Fall einer Ersatzlieferung auch ein ähnliches Produkt liefern.

Leistet der Hersteller Garantie, beginnt die Garantiefrist hinsichtlich der reparierten oder ausgetauschten Teile nicht von neuem, sondern die alte Frist läuft für das Gerät weiter. Zur Durchführung von Garantiearbeiten sind nur der Hersteller selbst oder ein autorisierter Servicepartner berechtigt. Die im Garantiefall anfallenden Kosten werden direkt zwischen dem autorisierten Servicepartner und dem Hersteller abgerechnet. Zusätzliche Kosten aufgrund erschwelter Aus- und Einbaubedingungen des Gerätes (z. B. Demontage von Möbel- oder Karosserieteilen) sowie Anfahrtskosten des autorisierten Servicepartners oder Herstellers können nicht als Garantieleistung anerkannt werden.

Weitergehende Ansprüche, insbesondere Schadensersatzansprüche des Verbrauchers oder Dritter, sind ausgeschlossen. Die Vorschriften des Produkthaftungsgesetzes bleiben unberührt.

Die geltenden gesetzlichen Sachmängelansprüche des Verbrauchers gegenüber dem Verkäufer im jeweiligen Erwerbsland bleiben durch die freiwillige Garantie des Herstellers unberührt. In einzelnen Ländern kann es Garantien geben, die durch die jeweiligen Fachhändler (Vertragshändler, Truma Partner) ausgesprochen werden. Diese kann der Verbraucher direkt über seinen Fachhändler, bei dem er das Gerät gekauft hat, abwickeln. Es gelten die Garantiebedingungen des Landes, in dem der Ersterwerb des Gerätes durch den Verbraucher erfolgt ist.

2. Ausschluss der Garantie

Der Garantieanspruch besteht **nicht**:

- infolge unsachgemäßer, ungeeigneter, fehlerhafter, nachlässiger oder nichtbestimmungsgemäßer Verwendung des Geräts,
- infolge unsachgemäßer Installation, Montage oder Inbetriebnahme entgegen der Gebrauchs- und Einbauanweisung,
- infolge unsachgemäßem Betrieb oder Bedienung entgegen der Gebrauchs- und Einbauanweisung, insbesondere bei Missachtung von Wartungs-, Pflege- und Warnhinweisen,
- wenn Installationen, Reparaturen oder Eingriffe von nicht autorisierten Partnern durchgeführt werden,
- für Verbrauchsmaterialien, Verschleißteile und bei natürlicher Abnutzung,
- wenn das Gerät mit Ersatz-, Ergänzungs- oder Zubehörteilen versehen wird, die keine Originalteile des Herstellers sind oder vom Hersteller nicht freigegeben worden sind. Dies gilt insbesondere im Fall einer vernetzten Steuerung des Gerätes, wenn die Steuergeräte und Software nicht von Truma freigegeben wurden oder wenn das Truma Steuergerät (z. B. Truma CP plus, Truma iNetBox) nicht ausschließlich für die Steuerung von Truma Geräten oder von Truma freigegebenen Geräten verwendet wird,

- infolge von Schäden durch Fremdstoffe (z. B. Öle, Weichmacher im Gas), chemische oder elektrochemische Einflüsse im Wasser oder wenn das Gerät sonst mit ungeeigneten Stoffen in Berührung gekommen ist (z. B. chemische Produkte, entflammbare Stoffe, ungeeignete Reinigungsmittel),
- infolge von Schäden durch anormale Umwelt- oder sachfremde Betriebsbedingungen,
- infolge von Schäden durch höhere Gewalt oder Naturkatastrophen, sowie durch andere Einflüsse, die nicht von Truma zu verantworten sind,
- infolge von Schäden, die auf unsachgemäßen Transport zurückzuführen sind,
- infolge von Veränderungen am Gerät einschließlich an Ersatz-, Ergänzungs- oder Zubehörteilen und deren Installation, insbesondere der Abgasführung oder am Kamin durch den Endkunden oder durch Dritte.

3. Geltendmachung der Garantie

Die Garantie ist bei einem autorisierten Servicepartner oder beim Truma Servicezentrum geltend zu machen. Alle Adressen und Telefonnummern finden Sie unter www.truma.com im Bereich „Service“.

Die Anschrift des Herstellers lautet:
Truma Gerätetechnik GmbH & Co. KG
Truma Servicezentrum
Wernher-von-Braun-Straße 12
85640 Putzbrunn, Deutschland

Um einen reibungslosen Ablauf zu gewährleisten, bitten wir bei Kontaktaufnahme die folgenden Informationen bereit zu halten:

- detaillierte Mangelbeschreibung
- Seriennummer des Gerätes
- Kaufdatum

Der autorisierte Servicepartner oder das Truma Servicezentrum legen jeweils die weitere Vorgehensweise fest. Um eventuelle Transportschäden zu vermeiden, darf das betroffene Gerät nur nach vorheriger Rücksprache mit dem autorisierten Servicepartner oder dem Truma Servicezentrum versendet werden.

Wenn der Garantiefall vom Hersteller anerkannt wird, übernimmt der Hersteller die Transportkosten. Liegt kein Garantiefall vor, wird der Verbraucher entsprechend informiert und die Reparatur- und Transportkosten gehen zu seinen Lasten. Von Einsendungen ohne vorherige Rücksprache bitten wir abzusehen.

Table of contents

Symbols used	11
Safety instructions	11
Notes on using air conditioning systems	12
Operating instructions	
Remote control	13
IR receiver and manual on / off	14
IR receiver / function indicator	14
Red LED illuminated	14
Start-up	14
Switching on	14
Temperature	14
Mode	14
Fan	14
Sleep function	14
Switching off	14
Time	14
Timer ON / OFF	15
Reset	15
Resend	15
Setup	15
Maintenance	15
Troubleshooting	15
IR remote control battery change	16
Disposal	16
Accessories	16
Technical data	17
Installation dimensions	17
Manufacturer's Warranty (European Union)	18

Symbols used



The device must only be installed and repaired by an expert.



Symbol indicates a possible hazard.



Note containing information and tips.

Safety instructions



Only competent and trained persons (experts) may install, repair or perform the function check on the Truma product in accordance with the installation and operating instructions and the currently accepted technical regulations. Experts are persons who, based on their specialist instruction and training, their knowledge and experience with Truma products and the relevant standards, can carry out the necessary work properly and identify potential hazards.

To avoid transportation damage, the device may only be dispatched if the Truma Service Centre in Germany or the respective authorised service partner has been consulted beforehand.

The power supply must be disconnected from the mains (all poles) before opening the housing.

The 230 V, T 6.3 A H-type (slow, IEC 127) device fuse can be found on the electronic control unit in the device, and must always be replaced with an identical fuse.

The device fuses and connection cables must only be replaced by experts.

Guarantee claims, warranty claims and acceptance of liability will be ruled out in the event of the following:

- Modifications to the device (including accessories)
- Failure to use original Truma parts as replacement parts and accessories
- Failure to follow the installation and operating instructions

This may also invalidate the device operating permit, which in many countries also denotes cancellation of the vehicle operating permit.

The refrigerant circuit contains R 407C refrigerant and must only be opened **in the factory**.

The air outlet and the circulated air intake must not be obstructed under any circumstances. This is essential in order to ensure that your device operates correctly.

The openings beneath the floor of the vehicle must be kept free of dirt and slush. These openings must not be within the range of the wheel spray – fit splash guard if necessary.

If **underbody protection** is being applied to the floor of the vehicle, all openings beneath the vehicle must be covered so that the spray mist that is created does not penetrate the device and cause malfunctions. Remove covers again when the work is complete.

To prevent damage to the appliance, it should not be operated continuously at an incline of more than 8 %.

Do not operate the device for long periods with the vehicle at an angle, since the condensation that is produced may not be able to run away and may penetrate the vehicle under unfavourable circumstances.

In order to ensure that the equipment works properly and to avoid damage, only power supply sources with a purely sinusoidal waveform (e.g. voltage converter, generator) and without voltage peaks must be used.

When the floor of the vehicle is being cleaned, it must be ensured that no water penetrates the openings in the base of the device when spraying with a high-pressure cleaner, for example.

For safety reasons the device must always be closed during operation, since this is the only way to ensure that no injuries are caused by moving parts. Then strap around the electronic housing must not be removed.

This appliance may be used by children from 8 years old and by persons with disabilities or with a lack of experience only if they are supervised or have been instructed in the safe use of the appliance and understand the resulting risks.

Notes on using air conditioning systems

- The Saphir comfort RC air conditioning system is designed for minimal power consumption. You should still check whether the camp site has adequate fuse protection (min. 6 A) before starting the equipment up.
- Park the vehicle in the shade if possible.
- Darkening with shutters and / or a canopy reduces the amount of heat radiation.
- Clean your roof at regular intervals (dirty roofs heat up more than clean roofs).
- The vehicle must be properly ventilated before starting the equipment in order to remove accumulated warm air from the vehicle.
- When aprons or the like are being fitted, please ensure that adequate openings are present for dissipating the supply air. The opening for the warm outgoing air should not be at the inlet side.
- In order to obtain a healthy room climate, the difference between the inside and outside temperatures should not be too great. The recirculated air is cleaned and dried during operation. A pleasant room climate is produced by drying the moist air, even if the temperature difference is minimal.
- Keep all doors and windows closed when in cooling mode.
- Full ventilation power can only be achieved at all three openings if three cold air ducts are connected.
- The blow-out duct (part no. 40040-32500) must not be used.
- When in heating mode, only use “high” fan level for rapid heating. Set to “medium” or “low” during continuous operation.

Operating instructions

Always observe the operating instructions and the "Safety instructions" prior to starting! The vehicle owner is responsible for correct operation of the appliance.

i Operating instructions can be viewed in offline mode with a mobile device and the Truma App. Download the operating instructions when you have a WiFi connection and save them on your mobile device.

Remote control

i The symbols in the display are visible depending on the settings.

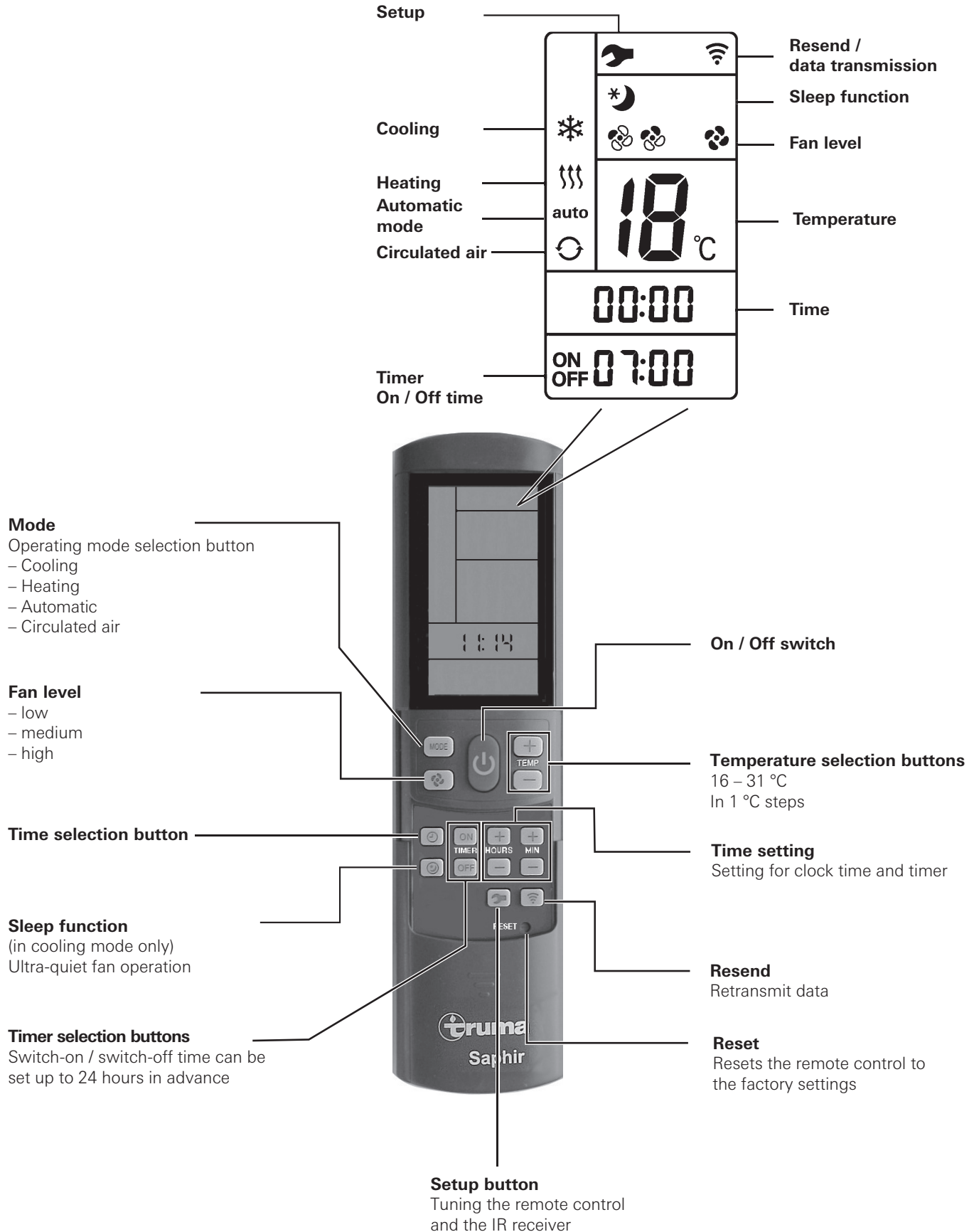

Fig. 3

IR receiver and manual on / off

There is an additional pushbutton on the IR receiver (m), with which the unit can also be switched on and off without the remote control (e.g. with a ballpoint pen).

If the unit is switched on using this pushbutton, the system is automatically reset to the factory settings (automatic mode 22 °C).

IR receiver / function indicator

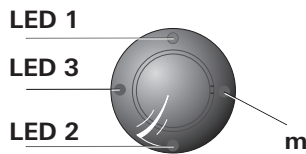

Fig. 4

LED 1 blue – illuminated – (cooling mode)
LED 1 blue – flashing – (cooling mode compressor start-up)

LED 2 yellow – illuminated – (heating mode)
LED 2 yellow – flashing – (heating mode compressor start-up)

LED 3 red – flashing – (data transfer in progress)
LED 3 red – illuminated – (fault)

Red LED illuminated

Device indicating fault. Switch device off, wait for a short time and switch on again. If red light stays on, contact Truma Service.

Start-up

Before switching on, be sure to check that the camp site power supply fusing is sufficient for (230 V / min. 6 A).

 In order to prevent the power cable of the recreational vehicle from overheating (minimum cross-section 3 x 2.5 mm²) the cable drum must be fully unwound.

The remote control must always be pointed at the infra-red receiver in order to perform the individual switching commands.

Before switching on for the first time, the remote control must be tuned to the IR receiver.

- Insert batteries (pay attention to polarity)
- Setup symbol flashes (if symbol does not flash, perform Reset)
- Point remote control at IR receiver
- Press Setup button and hold down
- When red LED in IR receiver flashes, release Setup button.

The remote control is tuned to the IR receiver, the Setup symbol goes off and the air conditioning system starts in circulated air mode, at low fan level and with no timer set.

Switching on

Switch on the air conditioning system using the **“On / Off switch”** of the remote control. The previous settings are taken over.

 The circulated air fan runs after switching on. The compressor switches itself on after no more than 3 minutes, and the blue (cooling) / yellow (heating) LED flashes.

Temperature

If necessary, use the **“Temperature selection buttons”** to set the required room temperature with **“+”** and **“-”**.

Mode

Select the required operating mode by pressing the **“MODE”** button one or more times.

- Cooling
- Heating
- Automatic (cooling or heating mode depending on the room temperature setting)
- Circulated air

When the room temperature that was selected using the remote control is reached in **cooling mode**, the compressor switches off and the blue LED in the IR receiver goes off. The circulated air fan continues to run in order to provide ventilation. If the room temperature setting is exceeded, the device automatically reverts to cooling mode.

When the room temperature that was selected using the remote control is reached in **heating mode**, the compressor switches off and the yellow LED in the IR receiver goes off. The circulated air fan continues to run in order to provide ventilation. If the temperature drops below the room temperature setting, the device automatically switches to heating mode.

 Heating is not possible if the outside temperature is less than 4 °C. At a temperature of between 4 °C and 7 °C, the device briefly switches to thawing operation. Heating mode is unrestrictedly available at a temperature above 7 °C.

 In order to achieve interior heating that is as effective as possible at low temperatures, the air conditioning system operates at the “low” level at room temperatures of less than 12 °C. As soon as 12 °C is reached, the air conditioning system automatically switches to the fan setting selected on the remote control.

In **automatic mode**, cooling / heating mode and the fan level are selected automatically depending on the room temperature.

In **circulated air mode**, the interior air is recirculated and cleaned by the filters. No LED's illuminate in the IR receiver.

Fan

Select the required fan level by pressing the **“Fan level”** button one or more times.

Fan level (not functional in automatic mode):

- low
- medium
- high

Sleep function

In **“Sleep function”** (cooling mode only), the internal fan operates at slow speed and therefore particularly quietly.

Switching off

To switch off, press the **“On / Off switch”** on the remote control. The remote control and the device are switched off.

 If the air conditioning system is switched on again, the blue / yellow LED flashes. The circulated air fan runs, and the compressor switches on after no more than 3 minutes.

Time

Press **“Time selection button”** and set current time using the “Time setting” buttons.

The time always appears on the display.

The time must be reset after changing the batteries or after a daylight saving time change.

Timer ON / OFF

The On / Off time of the air conditioning system can be set in advance for a minimum of 15 minutes to a maximum of 24 hours, starting from the current time, using the integrated timer.

The device must be switched on using the remote control in order to program it.

Set required operating mode and room temperature.

Then select TIMER ON or TIMER OFF using the **"TIMER selection buttons"**. Set the required On / Off time using the **"Time setting"** buttons (15 minutes to 24 hours) and **confirm** with TIMER ON or TIMER OFF.

Pressing the relevant timer button again deactivates the timer function.

Reset

Resets the settings of the remote control to the factory settings when pressed using a ballpoint pen, for example. Setup symbol flashes.

Resend

The previous settings are resent.

Setup

Tune the remote control to the air conditioning system that is going to be operated. Settings set to "Circulated air", fan level low, no timer set.

Maintenance

There is a fluff filter (n) and a particle filter (p) on the front of the device for cleaning the room air.

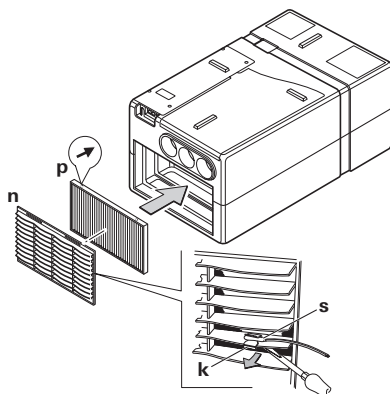

Fig. 5

The fluff filter (n) must be cleaned at regular intervals (at least 2 x per annum) and changed if required (part no. 40090-64600).

We recommend replacing the particle filter (p) every year at the beginning of the season (part no. 40090-58100).

The cold air ducts must be removed before replacing the filters. Before replacing the fluff filter (n), release the clip (k) and the sensor (s) using a flat-bladed screwdriver. Pull the fluff filter (n) a little way forward at the recesses at the top edge and remove from above. Then remove particle filter (p) from the front. Re-fit the clip and the sensor in the same position during assembly.

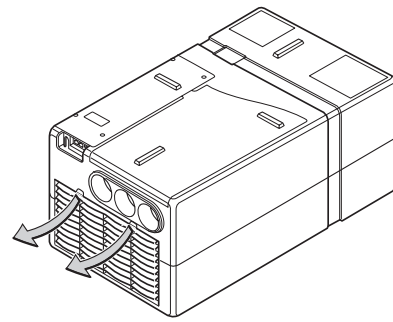

Fig. 6

i When installing the particle filter (p) the printed arrows must point towards the device – they indicate the circulated air flow direction. **Never operate the device without a filter.** Operating the device without a filter can cause evaporator coil soiling, which can have a detrimental effect on the performance of the device!

The condensation drain is under the floor of the vehicle. In order to allow the condensation to drain away freely, check whether the drain is free of dirt, leaves and the like at regular intervals. **Failure to do this may allow condensation to penetrate the vehicle!**

Troubleshooting

Is the motor home / caravan 230 V power supply lead properly connected, and are the fuses and circuit breakers OK?

Fault	Cause / Remedy
Device not cooling	<ul style="list-style-type: none"> – Thawing process in progress / wait until thawing procedure is complete. – The temperature set on the remote control has been reached / set temperature on remote control to less than room temperature.
Device not heating	<ul style="list-style-type: none"> – Thawing process in progress (outside temperature between 4 °C – 7 °C) / adjust fan to lower setting – Outside temperature below 4 °C
Device providing insufficient cooling or no cooling at all	<ul style="list-style-type: none"> – Filters soiled / change filters – External air routes soiled, blocked / clear air routes
Moisture at cold air ducts	– High air humidity / close windows and doors and select high fan level
Remote control not working	– Check batteries in remote control / replace batteries if necessary
Device not reacting to remote control commands	<ul style="list-style-type: none"> – Check whether there are obstructions between the remote control and the IR receiver / remove obstructions if necessary – Is the remote control tuned to the IR receiver? / tune remote control to IR receiver

If these actions fail to remedy the fault, please contact Truma Service.

IR remote control battery change

Only use micro-batteries that will not leak, type LR 3, AM4, AAA, MN 2400 (1.5 V).

The battery compartment is on the rear of the remote control.

When inserting new batteries, make sure the positive / negative terminals are connected correctly!

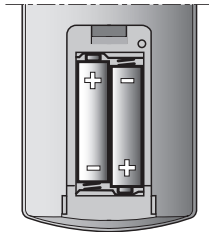

Fig. 7

! Empty, used batteries can leak and damage the remote control! Remove the batteries if the remote control is not being used for a long period of time.

i The tuning between the remote control and the air conditioning system is retained if the batteries are removed.

No warranty given for damage caused by leaking batteries.

Disposal

Before disposing of a defective remote control, always remove the batteries and dispose of them correctly.

The device must be disposed of in accordance with the administrative regulations of the respective country in which it is used. National regulations and laws (in Germany, for example, the End-of-life Vehicle Regulation) must be observed.

Accessories

Sound muffler for installation in the cold air duct for additional noise reduction within the living compartment. (Part no. 40090-00038).

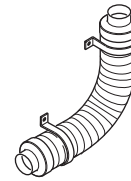

Fig. 8

The flexible air conditioning intake allows the air conditioning system to be installed in a space that is sealed off from the interior (e.g. false floor or rear storage space) and prevents contaminated air from being drawn in. (Part no. 40090-59100).

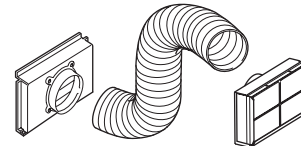

Fig. 9

Truma CP plus

Truma CP plus digital control panel with automatic air conditioning system for the iNet-capable Truma heaters Combi and Truma air conditioning systems Aventa eco, Aventa comfort (from serial number 24084022 – 04/2013), Saphir comfort RC and Saphir compact (from serial number 23091001 – 04/2012)

- The automatic air conditioning system function automatically controls the heater and the air conditioning system until the required temperature is reached in the vehicle.
- With the Truma iNet Box extension, all TIN-Bus-capable Truma appliances can also be controlled via the Truma App.



Figure 10

Truma iNet Box

The Truma iNet Box for simple networking and control of Truma appliances with a smartphone or tablet computer using the app.

- Simple installation and start-up via the Truma App
- Can be extended with the update function, which ensures that it is always up to date



Figure 11

Technical data

Determined on the basis of EN 14511 or Truma test conditions

Designation

Saphir comfort RC, comfort air conditioning system

Number of structural units

1

Dimensions L x W x H

628 x 400 x 290 mm

Weight

approx. 23.5 kg

Power supply

230 V – 240 V ~, 50 Hz

Maximum cooling power

2.4 kW

Heating power

1.7 kW

Effective power consumption

0.98 kW

Starting current

20 A (150 ms)

Power consumption

4.2 A / 35 °C

Protection class:

IP X5

Energy Efficiency Rate (EER)

2.4

Volume flow (cold air)

max. 380 m³/h

Refrigerant

R 407C / 0.45 kg

Contains fluorinated greenhouse gases covered by the Kyoto Protocol. Hermetically sealed.

Global warming potential (GWP)

1774

CO₂ equivalent

798.3 kg

Compressor oil

Diamond MA32, 300 cm³

Noise

depending on installation situation

Maximum incline of vehicle during operation

5° / 8 %

Usage limits

+4 °C to +43 °C.

- An interior air sensor prevents the compressor from operating at temperatures of less than +16 °C during cooling.
- An anti-freeze sensor prevents non-permitted ice formation on the evaporator coil.
- A temperature switch prevents excessive current and temperature at the compressor.



E24 10R-040991

Right reserved to make technical changes!

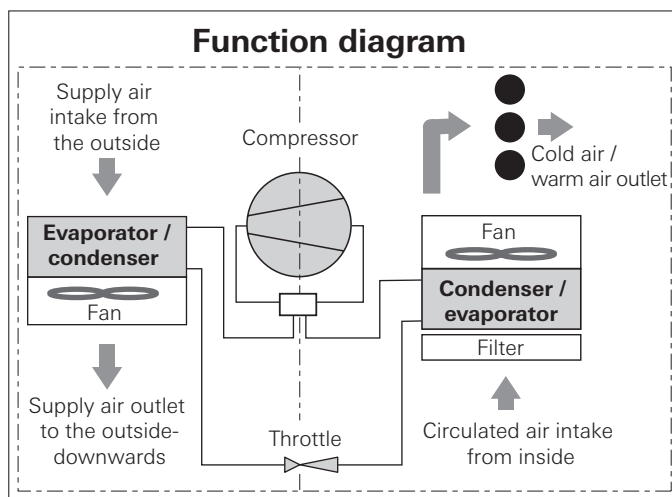

Fig. 12

Installation dimensions

The dimensions are in mm.

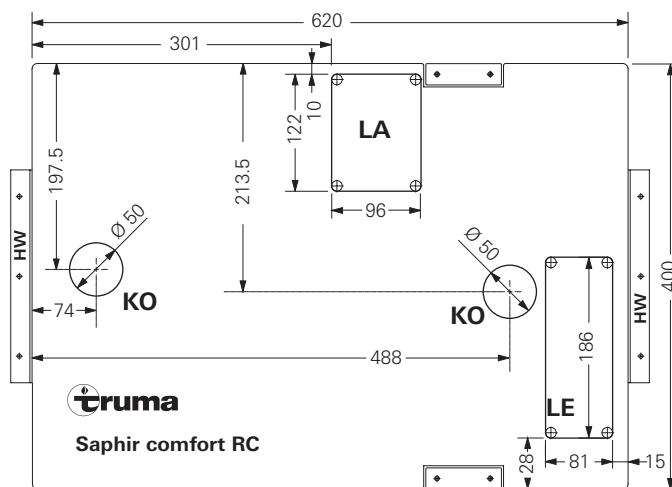

Fig. 13

Manufacturer's Warranty (European Union)

1. Scope of Manufacturer's Warranty

As the Manufacturer of the unit, Truma undertakes a warranty towards the Consumer that covers any material and/or manufacturing defects of the unit.

This Warranty is applicable in EU member states as well as in Iceland, Norway, Switzerland and Turkey. A Consumer is the natural person who was the first one to purchase the unit from the Manufacturer, OEM or dealer and who neither resold the unit in a commercial or self-employed professional capacity nor did he or she install it for a third party in such a capacity.

The Manufacturer's Warranty covers any of the aforementioned defects that occur within 24 months upon concluding the purchase agreement between the seller and the Consumer. The Manufacturer or an authorised service partner undertakes to remedy such defects through subsequent fulfilment, i.e. at its discretion either by repairing or replacing the defective item. Any defective parts shall become the property of the Manufacturer or the authorised service partner. If the unit is no longer manufactured at the time of defect notification and if replacement delivery has been opted for, then the Manufacturer may deliver a similar product.

If the Manufacturer remedies a defect under its warranty commitment, the term of the Warranty shall not recommence anew with regard to the repaired or replaced parts; rather, the original warranty period shall continue to be applicable to the unit. Only the Manufacturer itself and an authorised service partner shall be entitled to conduct a warranty job. Any costs that occur in the event of a warranty claim shall be settled directly between the authorised service partner and the Manufacturer. The Warranty does not cover additional costs arising from complicated removal or installation jobs on the unit (e.g. dismantling of furnishings or parts of the vehicle body), and neither does it cover travel expenses incurred by the authorised service partner or the Manufacturer.

No further-reaching claims shall be permitted, especially damage claims presented by the Consumer or third parties. This provision shall not affect the validity of the German Product Liability Act (Produkthaftungsgesetz).

Neither does the voluntary Manufacturer's Warranty affect the Consumer's legally applicable claims for defects towards the seller in the relevant country of purchase. In individual countries there may be warranties that can be issued by the relevant dealer (official distributor, Truma Partner). In such cases the warranty can be implemented directly through the dealer from whom the Consumer bought the unit. The warranty regulations of the country in which the unit was purchased by the Consumer for the first time shall also be applicable.

2. Warranty exclusions

No warranty claim shall be applicable under the following circumstances:

- Improper, unsuitable, faulty or negligent use and any use that is not compliant with the intended purpose
- Improper installation, assembly or commissioning, contrary to operating or installation instructions
- Improper operation or operation contrary to operating or installation instructions, particularly any disregard for maintenance, care or warning notes,
- Instances where installations, repairs or any other procedures have been conducted by non-authorised parties
- Consumable materials and parts which are subject to natural wear and tear
- Installation of replacement, supplementary or accessory parts that are not original manufacturer's parts or which have not been approved by the manufacturer. If the device is subject to networked control, this applies, in particular, if the control units or the software have not been approved by Truma or if the Truma control unit (e.g. Truma CP plus or

Truma iNet Box) has not been exclusively used for controlling Truma devices or devices approved by Truma.

- Damage arising from foreign substances (e.g. oil or plasticisers in the gas), chemical or electrochemical influences in the water, or cases when the unit has come into contact with unsuitable substances (e.g. chemical products, flammable substances or unsuitable cleaning agents)
- Damage caused by abnormal environmental or unsuitable operating conditions
- Damage caused by force majeure or natural disasters or any other influences not within Truma's responsibility
- Damage resulting from improper transport
- End customer's or third-party modifications of the device, including any replacement, supplementary or accessory parts, or installation of the same, especially concerning the exhaust gas system or the cowl.

3. Making a warranty claim

The warranty must be claimed with an authorised service partner or at the Truma Service Centre. All the relevant addresses and phone numbers can be found at www.truma.com, in the "Service" section.

The Manufacturer's address is:
Truma Gerätetechnik GmbH & Co. KG
Truma Servicezentrum
Wernher-von-Braun-Strasse 12
85640 Putzbrunn, Germany

To ensure a smooth procedure, we should be grateful if you could have the following details ready before contacting us:

- Detailed description of the defect
- Serial number of the unit
- Date of purchase

The authorised service partner or the Truma Service Centre will then specify the further procedure. To avoid transport damage, the affected unit must only be shipped upon prior arrangement with the authorised service partner or the Truma Service Centre.

If the warranty claim is recognised by the Manufacturer, then the transport expenses shall be borne by the same. If no warranty claim is applicable, the Consumer will be notified accordingly and any repair and transport expenses shall then be the Consumer's liability. We must ask you not to send in a unit without prior arrangement.

Table des matières

Symboles utilisés	19
Informations concernant la sécurité	19
Remarques sur l'utilisation de systèmes de climatisation	20
Mode d'emploi	
Télécommande	21
Récepteur IR et marche / arrêt manuel	22
Récepteur IR / affichage de fonctions	22
La LED rouge s'allume	22
Mise en service	22
Mise en marche	22
Température	22
Mode	22
Ventilateur	22
Fonction « sommeil »	22
Arrêt	22
Heure	23
Timer ON / OFF	23
Reset	23
Resend	23
Setup	23
Maintenance	23
Recherche de pannes	24
Remplacement des piles de la télécommande IR	24
Mise au rebut	24
Accessoires	24
Caractéristiques techniques	25
Dimensions pour le montage	25
Déclaration de garantie du fabricant (Union européenne)	26

Symboles utilisés



Le montage et la réparation de l'appareil doivent être effectués uniquement par un spécialiste.



Ce symbole indique des risques possibles.



Remarque avec informations et conseils.

Informations concernant la sécurité



Seul du personnel spécialisé et formé a le droit de monter les produits Truma, de les réparer et d'effectuer la vérification du fonctionnement en respectant les instructions de montage et le mode d'emploi ainsi que les règles reconnues de la technique. On entend par personnel spécialisé des personnes qui, en raison de leur formation professionnelle initiale et de formations ultérieures, de leurs connaissances et expériences avec les produits Truma et les normes en vigueur, sont en mesure d'effectuer correctement les travaux nécessaires et de reconnaître les dangers possibles.

Afin de prévenir tous dommages dus au transport, l'appareil ne doit être expédié qu'après concertation avec le centre de SAV Truma Allemagne ou le partenaire de SAV agréé respectif.

Avant d'ouvrir le boîtier, la tension doit être coupée du secteur sur tous les pôles.

Le fusible de l'appareil 230 V, T 6,3 A de type H (à action retardée, CEI 127) se trouve sur l'unité de commande électronique de l'appareil ; il doit être remplacé uniquement par un fusible similaire.

Seul un spécialiste est autorisé à remplacer les fusibles de l'appareil et les conduites de raccordement au secteur.

Les actions suivantes en particulier invalident les droits à garantie et entraînent l'exclusion de toute demande de réparation du préjudice subi :

- modifications apportées à l'appareil (y compris accessoires) ;
- utilisation de pièces de rechange et accessoires autres que des pièces originales Truma ;
- non-respect des instructions de montage et du mode d'emploi.

En outre, l'autorisation d'utiliser l'appareil est annulée et entraîne dans de nombreux pays l'annulation de l'autorisation pour tout le véhicule.

Le circuit de froid contient le réfrigérant R 407C ; il doit être ouvert uniquement **en usine**.

La sortie d'air et l'aspiration de l'air de circulation ne doivent en aucun cas être entravées. Veuillez en tenir compte pour assurer un fonctionnement irréprochable de votre appareil.

Les ouvertures sous le plancher du véhicule doivent être gardées libres des saletés et de la neige fondante. Elles ne doivent pas se trouver dans la zone d'aspersion des roues, le cas échéant poser une protection contre les projections.

Si le plancher du véhicule est muni d'une **protection de bas de caisse**, il faut recouvrir toutes les ouvertures se trouvant sous le véhicule afin que le brouillard d'aspersion se produisant ne parvienne pas dans l'appareil et provoque des dysfonctionnements. Une fois les travaux terminés, enlever de nouveau les recouvrements.

Afin d'éviter des détériorations sur l'appareil, ne pas utiliser durablement l'appareil avec une inclinaison de plus de 8 %.

Ne pas effectuer de fonctionnement prolongé en position inclinée, l'eau de condensation produite ne pouvant le cas échéant pas s'écouler et risquant dans un cas défavorable de parvenir à l'intérieur du véhicule.

Pour un fonctionnement irréprochable, et pour éviter les dommages, il faut pour l'alimentation en tension utiliser uniquement des sources au tracé sinusoïdal pur (par exemple un transformateur de tension, un générateur) et sans pics de tension.

S'assurer que de l'eau ne parvienne pas dans les ouvertures de fond de l'appareil lors du nettoyage du plancher du véhicule avec par exemple un système de nettoyage haute pression.

Pour des raisons de sécurité, le fonctionnement de l'appareil n'est admissible qu'en l'état fermé, car ce n'est que dans ce cas que la protection contre les blessures par des pièces en mouvement est assurée. Ne pas enlever la bande de cerclage au-dessus du boîtier de l'électronique.

Cet appareil peut être utilisé par des enfants à partir de 8 ans ainsi que des personnes aux capacités physiques, sensorielles ou mentales restreintes ou bien manquant d'expérience et

de connaissances à condition d'être sous surveillance ou d'avoir été instruits sur l'utilisation sûre de l'appareil et de comprendre les risques en résultant.

Remarques sur l'utilisation de systèmes de climatisation

- Le système de climatisation Saphir confort RC est conçu pour consommer le moins de courant possible. Avant la mise en service, vérifiez quand même si le camping offre une protection suffisante (au moins 6 A).
- Parquez votre véhicule dans la mesure du possible à l'ombre.
- L'occultation avec des stores et / ou un toit de protection réduit le rayonnement de chaleur.
- Nettoyez régulièrement votre toit (les toits sales chauffent plus vite).
- Aérez à fond avant de faire fonctionner l'appareil afin d'évacuer hors du véhicule l'air chaud accumulé.
- En cas de pose de jupe ou dispositif similaire, veillez à la présence d'ouvertures suffisantes pour assurer une évacuation efficace de l'air d'alimentation. L'ouverture pour l'air d'évacuation chaud ne doit pas se trouver sur le côté d'entrée.
- Pour obtenir un climat ambiant sain, la différence entre la température intérieure choisie et la température extérieure ne doit pas être trop importante. L'air mis en circulation est nettoyé et séché pendant le fonctionnement. Même en cas de faibles différences de température, le séchage de l'air humide et lourd crée un climat ambiant agréable.
- Pendant le mode de refroidissement, garder toutes les portes et fenêtres fermées.
- Le débit d'air complet sur les trois ouvertures est atteint seulement avec trois tuyaux d'air froid raccordés.
- L'utilisation du canal d'évacuation (n° d'art. 40040-32500) n'est pas admissible.
- En palier de ventilateur « haut » du mode chauffage, utiliser seulement pour la mise en température rapide, en fonctionnement continu régler sur le palier de ventilateur « moyen » ou « bas ».

Mode d'emploi

Avant la mise en service, observer impérativement le mode d'emploi et les « Informations concernant la sécurité » ! Il incombe au détenteur du véhicule de veiller à ce que l'appareil puisse être utilisé de façon conforme.

Télécommande

i Les symboles affichés sur l'afficheur deviennent visibles en fonction du réglage.

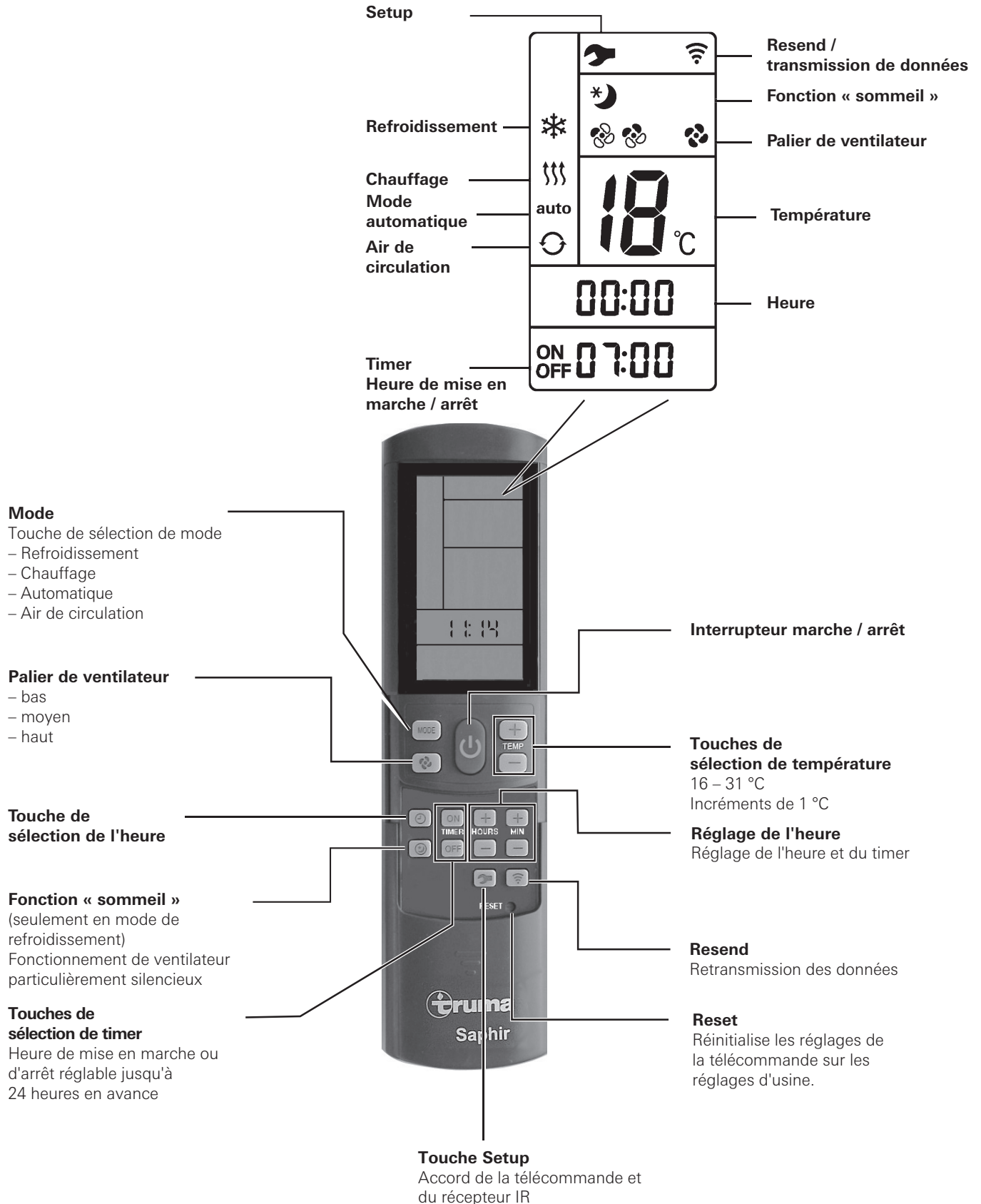

Figure 3

Récepteur IR et marche / arrêt manuel

Le récepteur IR comporte un interrupteur à touche supplémentaire (m) avec lequel l'appareil peut être mis en marche ou arrêté même sans la télécommande (par exemple avec un stylo à bille).

En cas de mise en marche via cet interrupteur à touche, l'appareil est automatiquement réinitialisé sur les réglages d'usine (mode automatique, 22 °C).

Récepteur IR / affichage de fonctions

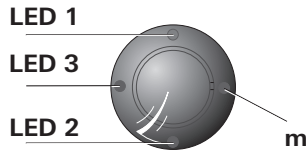

Figure 4

LED 1 bleue – allumée – (mode de refroidissement)
LED 1 bleue – clignotante – (démarrage de compresseur mode de refroidissement)

LED 2 jaune – allumée – (mode chauffage)
LED 2 jaune – clignotante – (démarrage de compresseur mode chauffage)

LED 3 rouge – clignotante – (transmission des données)
LED 3 rouge – allumée – (défaillance)

La LED rouge s'allume

Cet appareil affiche un incident. Arrêter l'appareil, attendre brièvement et remettre en marche. Si la LED rouge est toujours allumée, adressez-vous au SAV Truma.

Mise en service

Avant la mise en route, veiller impérativement à ce que le fusible de l'alimentation en courant du terrain de camping soit suffisamment dimensionné (230 V / au moins 6 A).

 Le dévidoir de câble doit être entièrement déroulé afin d'éviter une surchauffe du câble d'alimentation en courant pour le véhicule de loisirs (section minimum de 3 x 2,5 mm²).

Pour l'exécution des différentes commandes de commutation, la télécommande doit toujours être dirigée vers le récepteur infrarouge.

Avant la première mise en marche, la télécommande doit être accordée au récepteur IR.

- Insérer les piles (respecter la polarité)
- Le symbole Setup clignote (si le symbole ne clignote pas, effectuer un reset)
- Orienter la télécommande vers le récepteur IR
- Presser la touche Setup et la maintenir pressée
- Lorsque la LED rouge clignote sur le récepteur IR, relâcher la touche Setup.

La télécommande est accordée au récepteur IR, le symbole Setup s'éteint et le système de climatisation démarre en mode de circulation d'air, palier de ventilateur bas, aucun timer activé.

Mise en marche

Mettre le système de climatisation en marche à l'aide de la touche « **interrupteur marche / arrêt** » de la télécommande. Les réglages choisis en dernier sont appliqués.

 Après la mise en marche, le ventilateur d'air de circulation fonctionne. Le compresseur se met en marche au plus tard après 3 minutes, la LED bleue (refroidissement) / jaune (chauffage) clignote.

Température

En cas de besoin, modifier la température ambiante souhaitée avec les « **touches de sélection de température** » en actionnant « + » et « - ».

Mode

Sélectionner le mode souhaité en pressant une ou plusieurs fois la touche « **MODE** ».

- Refroidissement
- Chauffage
- Automatique (mode de refroidissement ou chauffage en fonction de la température ambiante réglée)
- Air de circulation

Une fois atteinte la température ambiante réglée sur la télécommande en **mode de refroidissement**, le compresseur s'arrête et la LED bleue du récepteur IR s'éteint. Le ventilateur d'air de circulation continue à fonctionner pour assurer la ventilation. En cas de dépassement de la température ambiante réglée, l'appareil repasse automatiquement en mode de refroidissement.

Une fois atteinte la température ambiante réglée sur la télécommande en **mode chauffage**, le compresseur s'arrête et la LED jaune du récepteur IR s'éteint. Le ventilateur d'air de circulation continue à fonctionner pour assurer la ventilation. En cas de sous-dépassement de la température ambiante réglée, l'appareil repasse automatiquement en mode chauffage.

 Le chauffage par température extérieure inférieure à 4 °C n'est pas possible. Entre 4 °C et 7 °C, l'appareil se met brièvement en mode de dégivrage. À plus de 7 °C, il est possible de chauffer sans restriction.

 Pour parvenir à un chauffage de l'intérieur aussi efficace que possible à basses températures, le système de climatisation fonctionne par températures ambiantes inférieures à 12 °C dans le palier de ventilateur « bas ». Dès que les 12 °C sont atteints, le système de climatisation passe automatiquement au palier de ventilateur réglé sur la télécommande.

En **mode automatique**, le mode de refroidissement ou chauffage ainsi que le palier de ventilateur est sélectionné automatiquement en fonction de la température ambiante.

En **mode de circulation d'air**, l'air intérieur est mis en circulation et nettoyé par les filtres. Aucune LED ne s'allume dans le récepteur IR.

Ventilateur

Sélectionner le palier de ventilateur souhaité en pressant une ou plusieurs fois la touche « **Palier de ventilateur** ».

Palier de ventilateur (en cas de mode automatique sans fonction) :

- bas
- moyen
- haut

Fonction « sommeil »

Dans la « **fonction sommeil** » (seulement en mode de refroidissement) le ventilateur intérieur fonctionne à basse vitesse et donc particulièrement silencieusement.

Arrêt

Pour arrêter, presser « **l'interrupteur marche / arrêt** » sur la télécommande. La télécommande et l'appareil s'arrêtent.

 Si le système de climatisation est remis en marche, la LED bleue / jaune clignote. Le ventilateur d'air de circulation fonctionne et le compresseur se met en marche au plus tard après 3 minutes.

Heure

Presser la « **touche de sélection de l'heure** » et régler l'heure actuelle avec les touches « Réglage de l'heure ».

L'heure est toujours affichée sur l'afficheur.

Après un changement de pile ou un changement d'heure, il faut recommencer le réglage de l'heure.

Timer ON / OFF

La minuterie intégrée permet de régler l'heure de mise en marche / d'arrêt du système de climatisation à partir de l'heure actuelle pour au moins 15 minutes jusqu'à maximum 24 heures en avance.

Pour la programmation, mettre en marche l'appareil avec la télécommande.

Régler le mode et la température ambiante souhaités.

Ensuite, sélectionner TIMER ON ou TIMER OFF avec les « **touches de sélection de TIMER** ». Régler l'heure de mise en marche et d'arrêt souhaitées (15 minutes – 24 heures) avec les touches « **Réglage de l'heure** » et **confirmer** avec TIMER ON ou TIMER OFF.

Presser de nouveau la touche de timer correspondante pour désactiver la fonction de timer.

Reset

Réinitialise les réglages de la télécommande sur les réglages d'usine en appuyant (par exemple avec un stylo à bille). Le symbole Setup clignote.

Resend

Les derniers réglages sont de nouveau envoyés.

Setup

Accord de la télécommande sur le système de climatisation devant actuellement être exploité. Les réglages sont réglés sur « air de circulation », palier de ventilateur bas, aucun timer activé.

Maintenance

La façade de l'appareil comporte un préfiltre (n) et un filtre à particules (p) pour le nettoyage de l'air ambiant.

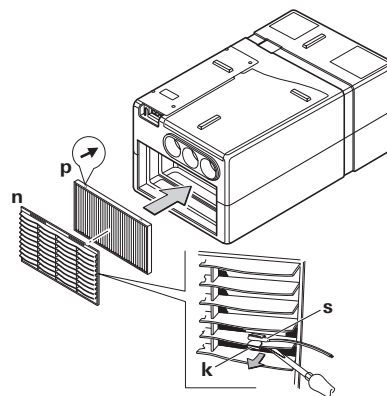

Figure 5

Le préfiltre (n) doit être nettoyé à intervalles réguliers, mais au moins 2 fois par an, et remplacé en cas de besoin (n° d'art. 40090-64600).

Nous recommandons de remplacer le filtre à particules (p) chaque année en début de saison (n° d'art. 40090-58100). Pour remplacer les filtres, d'abord retirer les tuyaux d'air froid. Avant d'enlever le préfiltre (n), enlever l'agrafe (k) et le capteur (s) à l'aide d'un tournevis plat. Tirer légèrement le préfiltre (n) vers l'avant en le prenant par le bord supérieur au niveau des évidements et le sortir vers le haut. Sortir ensuite le filtre à particules (p) vers l'avant. Fixer de nouveau l'agrafe et le capteur à la même position lors de l'assemblage.

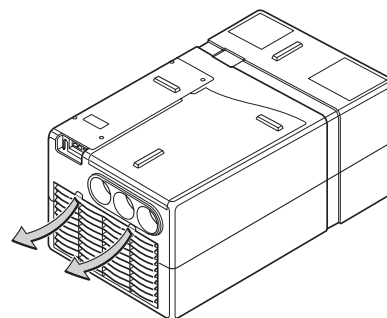

Figure 6

i Lors du montage du filtre à particules (p), les flèches imprimées doivent être orientées vers l'appareil. Elles symbolisent le sens du flux de l'air de circulation. **Ne jamais faire fonctionner l'appareil sans filtres.** Sans filtres, l'évaporateur peut s'encrasser, ce qui amoindrit les performances de l'appareil.

L'écoulement d'eau de condensation se trouve sous le plancher du véhicule. Pour que l'eau de condensation puisse s'écouler librement, vérifier régulièrement que l'écoulement est exempt de saletés, feuilles mortes ou autres. **Si ce point n'est pas respecté, de l'eau de condensation peut parvenir dans le véhicule.**

Recherche de pannes

La conduite d'alimentation 230 V du camping-car / de la caravane est-elle correctement connectée et les fusibles et disjoncteurs de protection sont-ils en ordre ?

Erreur	Cause / action
L'appareil ne refroidit pas	<ul style="list-style-type: none">– Opération de dégivrage en cours / Attendre jusqu'à ce que l'opération de dégivrage soit terminée.– La température réglée sur la télécommande est atteinte / Régler la température sur la télécommande plus bas que la température ambiante.
L'appareil ne chauffe pas	<ul style="list-style-type: none">– Opération de dégivrage en cours (température extérieure entre 4 °C et 7 °C) / Régler le ventilateur plus bas– Température extérieure inférieure à 4 °C
L'appareil refroidit l'air insuffisamment ou pas du tout	<ul style="list-style-type: none">– Filtre(s) encrassé(s) / Remplacer le(s) filtre(s)– Voies d'air encrassées, bloquées à l'extérieur / Libérer les voies d'air
Humidité sur les tuyaux d'air froid	<ul style="list-style-type: none">– Humidité de l'air élevée / Fermer les portes et fenêtres et choisir un palier de ventilateur élevé
La télécommande ne fonctionne pas	<ul style="list-style-type: none">– Vérifier les piles de la télécommande / Le cas échéant remplacer les piles
L'appareil ne réagit pas aux ordres de la télécommande	<ul style="list-style-type: none">– Vérifiez si des obstacles se trouvent entre la télécommande et le récepteur IR / Le cas échéant supprimer les obstacles– La télécommande est-elle accordée sur le récepteur IR ? / Accorder la télécommande sur le récepteur IR

Si ces démarches ne permettent pas d'éliminer la défaillance, adressez-vous au SAV Truma.

Remplacement des piles de la télécommande IR

Utilisez uniquement des piles miniatures ne coulant pas, type LR 3, AM4, AAA, MN 2400 (1,5 V).

Le compartiment à piles se trouve à l'arrière de la télécommande.

Respecter la polarité plus / moins lors de la mise en place des piles neuves.



Figure 7

 Les piles vides usagées risquent de couler et d'endommager la télécommande. Enlevez les piles en cas de non-utilisation prolongée de la télécommande.

 Même en enlevant les piles, l'accord entre la télécommande et le système de climatisation est conservé.

Aucun droit à garantie en cas de dommages dus à des piles ayant coulé.

Mise au rebut

Avant l'élimination d'une télécommande défectueuse, il faut impérativement enlever les piles et les éliminer correctement.

L'appareil doit être éliminé conformément aux règles administratives du pays d'utilisation. Les prescriptions et lois nationales doivent être respectées (en Allemagne, il s'agit par exemple du décret sur les véhicules hors d'usage).

Accessoires

Silencieux pour le montage dans le tuyau d'air froid pour une réduction supplémentaire du bruit dans l'habitacle. (n° d'art. 40090-00038).

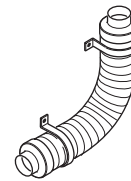

Figure 8

L'aspiration flexible d'air ambiant permet le montage du système de climatisation dans un espace séparé de l'intérieur (par exemple faux-fond ou garage arrière) et empêche l'aspiration d'air souillé. (n° d'art. 40090-59100).

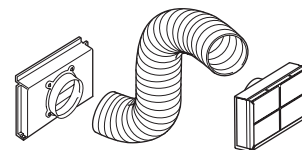

Figure 9

Truma CP plus

Pièce de commande numérique Truma CP plus avec climatisation automatique pour les chauffages Truma Combi compatibles iNet et les systèmes de climatisation Truma Aventa eco, Aventa comfort (à partir du numéro de série 24084022 – 04/2013), Saphir comfort RC et Saphir compact (à partir du numéro de série 23091001 – 04/2012)

Déclaration de garantie du fabricant (Union européenne)

1. Étendue de la garantie du fabricant

Truma, en tant que fabricant de l'appareil, accorde au consommateur une garantie couvrant les vices de l'appareil imputables à d'éventuels défauts de matériau et/ou de fabrication.

Cette garantie s'applique dans les États membres de l'Union européenne ainsi qu'en Islande, Norvège, Suisse et Turquie. Le consommateur est la personne physique ayant fait l'acquisition initiale de l'appareil auprès du fabricant, d'un fabricant OEM ou d'un magasin spécialisé, sans intention de le revendre dans le cadre d'une activité professionnelle commerciale ou indépendante, ou de l'installer chez des tiers.

La garantie couvre les vices nommés ci-dessus survenus dans les 24 mois suivant la conclusion du contrat de vente entre le vendeur et le consommateur. Le fabricant ou un partenaire SAV agréé remédiera à ces défauts soit par une réparation, soit par la livraison d'un appareil de rechange. Les pièces défectueuses deviennent la propriété du fabricant ou du partenaire SAV agréé. Si l'appareil n'est plus fabriqué au moment de la réclamation pour vice, le fabricant est en droit, pour la livraison d'un appareil de rechange, de livrer un produit similaire.

Si le fabricant fournit une prestation de garantie, le délai de garantie concernant les pièces réparées ou remplacées n'est pas reconduit, mais l'ancien délai continue à courir jusqu'à expiration du délai de garantie restant. Seuls le fabricant ou un partenaire SAV agréé seront en droit de réaliser des travaux de garantie. Les coûts liés au cas de garantie seront réglés directement entre le partenaire SAV agréé et le fabricant. Les coûts supplémentaires dus à des difficultés de démontage et remontage de l'appareil (par ex. démontage de meubles ou d'éléments de carrosserie), ainsi que les frais de déplacement du partenaire SAV agréé ou du fabricant ne seront pas couverts par la garantie.

Toutes autres prétentions, en particulier toutes prétentions à dommages-intérêts du consommateur ou de tiers, sont exclues. Les dispositions de la législation allemande sur la responsabilité du fait des produits défectueux (Produkthaftungsgesetz) restent inchangées.

Les garanties légales applicables relatives aux vices matériels que le consommateur peut faire valoir à l'encontre du vendeur dans le pays d'achat restent inchangées indépendamment de la garantie volontaire du fabricant. Dans certains pays, une garantie peut éventuellement être proposée par certains revendeurs spécialisés (concessionnaires, partenaires Truma). Le consommateur peut la faire valoir directement auprès du revendeur spécialisé où il a acheté l'appareil. Les conditions de garantie du pays où a eu lieu la première acquisition de l'appareil par le consommateur sont applicables.

2. Exclusion de la garantie

La garantie **ne** s'applique **pas** :

- en cas d'utilisation non conforme, inappropriée, incorrecte, négligente ou impropre de l'appareil,
- en cas d'installation, de montage ou de mise en service non conforme suite au non-respect des instructions de montage et du mode d'emploi,
- en cas d'opération ou de manipulation non conforme suite au non-respect des instructions de montage et du mode d'emploi, notamment des instructions d'entretien, de maintenance et des avertissements de sécurité,
- si des installations, des réparations ou des interventions ont été exécutées par des partenaires non agréés,
- pour les consommables, pièces d'usure et en cas d'usure naturelle,
- dans le cas où l'appareil est équipé de pièces de rechange, d'équipement ou d'accessoires autres que des pièces d'origine du fabricant ou non approuvées par le fabricant. Cela s'applique en particulier dans le cas d'une commande en réseau de l'appareil, lorsque les appareils de commande et les logiciels n'ont pas été approuvés par Truma ou lorsque l'appareil de commande Truma (par ex. Truma CP plus,

Truma iNet Box) n'est pas utilisé exclusivement pour la commande d'appareils Truma ou d'appareils approuvés par Truma,

- en cas de dommages causés par des corps étrangers (par ex. huiles, plastifiants dans le gaz), des réactions chimiques ou électrochimiques dans l'eau ou si un appareil est entré en contact avec des substances inappropriées (par ex. produits chimiques, substances inflammables, détergents inappropriés),
- en cas de dommages causés par des conditions environnementales anormales ou d'exploitation inadaptées,
- en cas de dommages résultant d'un cas de force majeure ou de catastrophes naturelles, ainsi que d'autres facteurs qui ne sont pas imputables à Truma,
- en cas de dommages causés par un transport inadapté,
- en cas de modifications de l'appareil y compris des pièces de rechange, d'équipement ou d'accessoires et leur installation, en particulier du guidage de gaz brûlés ou de la chimie réalisées par le consommateur final ou par des tiers.

3. Recours en garantie

Le recours en garantie doit être formé auprès d'un partenaire SAV agréé ou du centre de service après-vente Truma. Vous trouverez adresses et numéros de téléphone sur www.truma.com à la rubrique « Service ».

Adresse du fabricant :
Truma Gerätetechnik GmbH & Co. KG
Truma Servicezentrum
Wernher-von-Braun-Straße 12
85640 Putzbrunn, Allemagne

Afin d'assurer le bon déroulement de la garantie, prière de fournir les informations suivantes au moment où vous prendrez contact :

- description détaillée du défaut
- numéro de série de l'appareil
- date d'achat

Le partenaire SAV agréé ou le centre de service après-vente Truma décideront au cas par cas de la marche à suivre. Afin de prévenir tous dommages dus au transport, l'appareil ne devra être expédié qu'après concertation avec le partenaire SAV agréé ou le centre de service après-vente Truma.

Si le recours en garantie est accepté par le fabricant, ce dernier prend en charge les frais de transport. Si le dommage n'est pas couvert par la garantie, le consommateur en sera informé et les frais de réparation et de transport seront à sa charge. Prière de ne rien retourner sans avoir pris contact avec nous au préalable. Coûts d'expédition sont également à la charge du client.

Indice

Simboli utilizzati	27
Avvertenze di sicurezza	27
Indicazioni sull'uso dei sistemi di condizionamento ..	28
Istruzioni per l'uso	
Telecomando	29
Ricevitore IR e accensione / spegnimento manuale	30
Ricevitore IR / Indicatori di funzione	30
LED rosso acceso	30
Messa in funzione	30
Accensione	30
Temperatura	30
Modalità	30
Ventilatore	30
Funzione «sleep»	30
Spegnimento	30
Ora	30
Timer ON / OFF	31
Reset	31
Resend	31
Setup	31
Manutenzione	31
Ricerca guasti	31
Sostituzione della batteria del telecomando a IR	32
Smaltimento	32
Accessori	32
Specifiche tecniche	33
Misure per il montaggio	33
Dichiarazione di garanzia del produttore (Unione Europea)	34

Simboli utilizzati



Far eseguire il montaggio e le riparazioni dell'apparecchio solamente da un tecnico qualificato.



Il simbolo indica possibili pericoli.



Nota con informazioni e raccomandazioni.

Avvertenze di sicurezza



Il prodotto Truma deve essere installato, riparato e sottoposto a prova di funzionamento solamente da personale qualificato nel rispetto delle istruzioni per l'uso e di montaggio e delle regole della tecnica attualmente riconosciute. Con personale qualificato s'intendono persone che, sulla base della formazione professionale, delle conoscenze e delle esperienze acquisite con i prodotti Truma e le norme pertinenti, sono in grado di eseguire correttamente i lavori necessari e di individuare possibili pericoli.

Per evitare danni conseguenti al trasporto, l'apparecchio potrà essere spedito solo previo accordo con il centro di assistenza Truma in Germania o il rispettivo partner di assistenza autorizzato.

Prima di aprire l'alloggiamento, è necessario disinserire la tensione su tutti i poli.

Il fusibile dell'apparecchio da 230 V, T 6,3 A di tipo H (ritardato, IEC 127) è posto sulla centralina elettronica dell'apparecchio stesso e deve essere sostituito solo con uno dello stesso tipo.

I fusibili dell'apparecchio e le linee di collegamento devono essere sostituiti esclusivamente da un tecnico qualificato.

Alla revoca dei diritti di garanzia e all'esclusione da eventuali risarcimenti per responsabilità civile concorrono soprattutto:

- l'esecuzione di modifiche all'apparecchio (accessori compresi),
- l'utilizzo di accessori e parti di ricambio non originali Truma,
- l'inosservanza delle istruzioni per l'uso e di montaggio.

Decade, inoltre, la licenza d'uso dell'apparecchio e, in alcuni paesi, anche il permesso di circolazione del veicolo.

Il circuito frigorifero contiene il refrigerante R 407C e può essere aperto soltanto **in fabbrica**.

L'uscita dell'aria e l'aspirazione dell'aria di ricircolo non devono mai essere ostacolate. Al fine di garantire un perfetto funzionamento dell'apparecchio, accertarsi che tale condizione venga soddisfatta.

Le aperture al di sotto del pianale del veicolo devono essere mantenute prive di impurità e fanghiglia di neve. Tali aperture non devono trovarsi in una posizione in cui possono essere raggiunte dagli spruzzi delle ruote; eventualmente applicare un paraspruzzi.

Nel caso in cui al pianale del veicolo sia applicata una **protezione sottoscocca**, tutte le aperture poste sotto il veicolo devono essere coperte in modo tale che la nebulizzazione degli spruzzi non penetri nell'apparecchio causando problemi di funzionamento. A lavoro eseguito, togliere di nuovo le protezioni.

Per evitare danni all'apparecchio, non utilizzarlo continuativamente con un'inclinazione > 8 %.

Non lasciare in funzione a lungo con il veicolo in posizione inclinata, in quanto la condensa potrebbe non scaricarsi penetrando, nel peggiore dei casi, all'interno del veicolo.

Per un funzionamento senza inconvenienti e per evitare danni all'apparecchio, per l'alimentazione di tensione utilizzare solamente sorgenti con andamento sinusoidale puro (ad es. trasformatore di tensione, generatore) e prive di picchi di tensione.

Nel pulire il pianale del veicolo utilizzando, ad es., un'idropulitrice ad alta pressione, accertarsi che non penetri acqua nelle aperture sul fondo dell'apparecchio.

Per ragioni di sicurezza, il funzionamento dell'apparecchio è consentito solo da chiuso poiché solamente in questa condizione è garantita la protezione da possibili lesioni dovute a parti mobili. Non rimuovere la reggetta sull'alloggiamento della centralina elettronica.

Questo apparecchio può essere utilizzato da bambini a partire da 8 anni d'età e persone con capacità fisiche, sensoriali o psichiche limitate o senza esperienza né conoscenze dietro sorveglianza oppure se sono state istruite su come utilizzare l'apparecchio in sicurezza e se comprendono i pericoli che possono derivarne.

Indicazioni sull'uso dei sistemi di condizionamento

- Il sistema di condizionamento Saphir comfort RC è progettato per un minimo assorbimento di corrente. Prima della messa in funzione, verificare tuttavia che la protezione del campeggio sia sufficiente (almeno 6 A).
- Se possibile, collocare il veicolo all'ombra.
- La presenza di veneziane e/o di una copertura riduce l'irraggiamento del calore.
- Pulire regolarmente il tetto (i tetti sporchi si scaldano in misura maggiore).
- Prima della messa in funzione dell'apparecchio, aerare accuratamente il veicolo per fare fuoriuscire l'aria calda stagnante.
- In caso di applicazione di coperture o simili, verificare che siano presenti aperture sufficienti all'eliminazione dell'aria di alimentazione. L'apertura per lo scarico dell'aria calda non dovrebbe trovarsi sul lato d'ingresso.
- Per ottenere una sana climatizzazione, la differenza tra la temperatura interna e quella esterna non deve essere eccessiva. Durante il funzionamento, l'aria ricircolata viene depurata e deumidificata. Con la deumidificazione dell'aria umida e pesante si ottiene una piacevole climatizzazione, anche con differenze di temperatura limitate.
- Durante il raffreddamento, tenere chiuse le porte e le finestre.
- La massima ventilazione da tutte e tre le aperture si ottiene solo con tre tubi dell'aria fredda collegati.
- Non è consentito utilizzare il canale di scarico (n° art. 40040-32500).
- In riscaldamento, utilizzare la velocità «alta» del ventilatore solo per scaldare rapidamente; in funzionamento continuo impostare la velocità del ventilatore su «media» o «bassa».

Prima della messa in funzione, attenersi scrupolosamente alle istruzioni per l'uso e alle «Avvertenze di sicurezza»! Il proprietario del veicolo è responsabile del corretto utilizzo dell'apparecchio.

i Con un terminale mobile e Truma App è possibile visualizzare le istruzioni per l'uso in modalità offline. Le istruzioni per l'uso vengono scaricate una tantum in presenza di una connessione wireless e salvate sul terminale mobile.

Telecomando

i I simboli visualizzati nel display sono visibili a seconda dell'impostazione.



Figura 3

Ricevitore IR e accensione / spegnimento manuale

Sul ricevitore IR è presente un interruttore supplementare con richiamo (m), che consente di accendere o spegnere l'apparecchio (ad es. mediante una penna a sfera) anche senza telecomando.

Accendendo l'apparecchio con questo interruttore con richiamo, esso ritorna automaticamente alle impostazioni di fabbrica (modalità automatica, 22 °C).

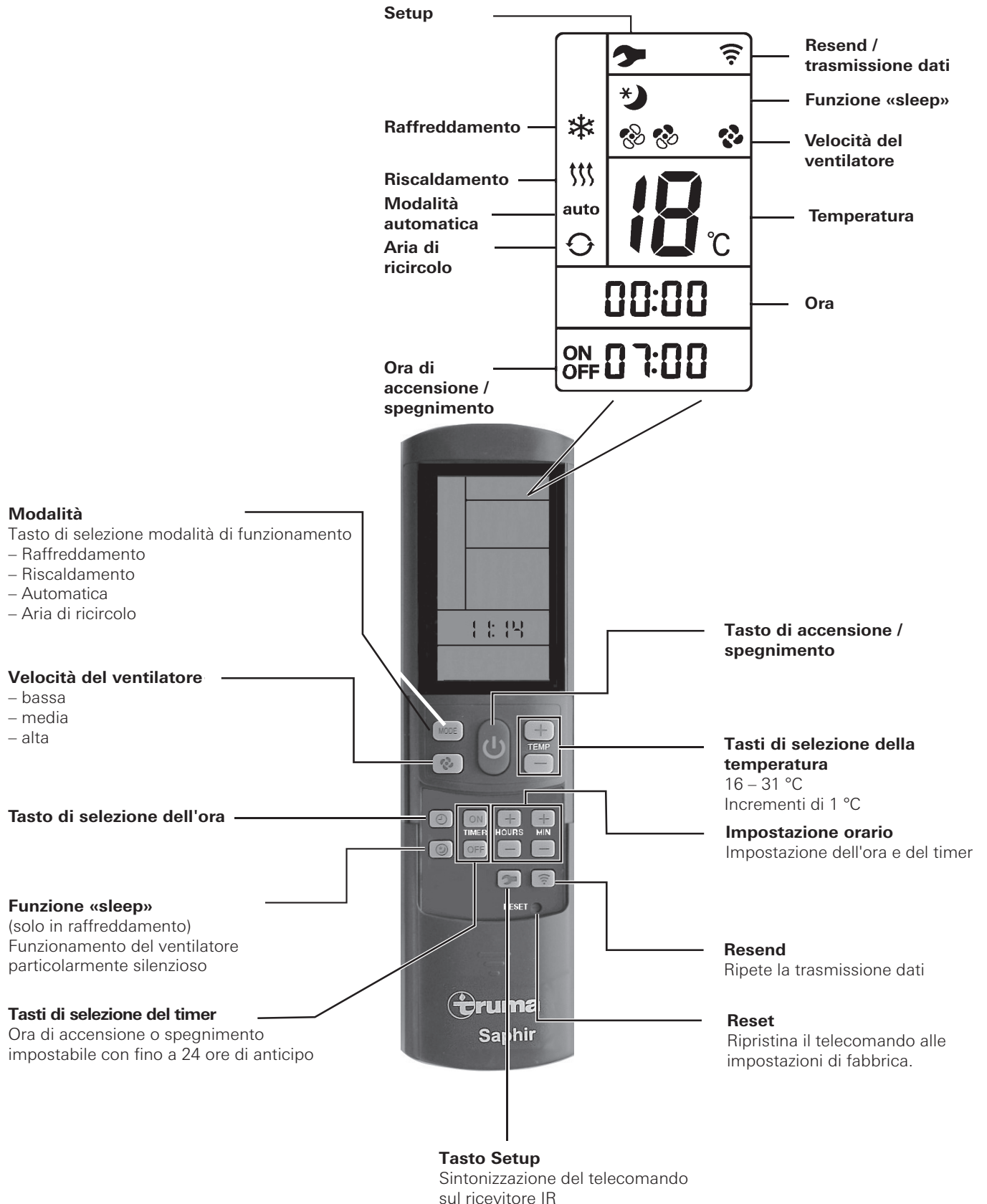
Ricevitore IR / Indicatori di funzione



Figura 4

- LED 1 blu – acceso – (raffreddamento)
- LED 1 blu – lampeggiante – (avvio compressore in raffreddamento)
- LED 2 giallo – acceso – (riscaldamento)
- LED 2 giallo – lampeggiante – (avvio compressore in riscaldamento)
- LED 3 rosso – lampeggiante – (trasmissione dati in corso)
- LED 3 rosso – acceso – (guasto)

LED rosso acceso

Indica un guasto all'apparecchio. Spegnerlo l'apparecchio, attendere qualche istante e poi riaccenderlo. Se il LED rosso rimane acceso, rivolgersi al servizio di assistenza Truma.

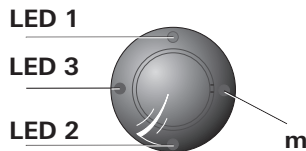
Messa in funzione

Prima di accendere l'apparecchio, accertarsi che la protezione dell'alimentazione elettrica del campeggio sia sufficiente (230 V / almeno 6 A).

 Per evitare un surriscaldamento del cavo di alimentazione elettrica del veicolo per il tempo libero (sezione minima 3 x 2,5 mm²), il tamburo per cavi deve essere completamente svolto.

Per eseguire i singoli comandi di attivazione, il telecomando deve essere sempre rivolto verso il ricevitore a raggi infrarossi.

Prima di accendere l'apparecchio per la prima volta, il telecomando deve essere sintonizzato sul ricevitore IR.

- Inserire le batterie (rispettando la polarità)
- Il simbolo di setup lampeggia (se non lampeggia, resettare)
- Puntare il telecomando verso il ricevitore IR
- Premere il tasto di setup e tenerlo premuto
- Quando il LED rosso nel ricevitore IR lampeggia, rilasciare il tasto di setup.

Il telecomando è sintonizzato sul ricevitore IR, il simbolo di setup si spegne e il sistema di condizionamento si avvia in modalità di ricircolo (velocità ventilatore bassa, nessun timer impostato).

Accensione

Accendere il sistema di condizionamento con il tasto «**accensione / spegnimento**» del telecomando. Le ultime impostazioni selezionate vengono applicate.

 Dopo l'accensione si attiva il ventilatore di ricircolo. Il compressore si inserisce dopo massimo 3 minuti, il LED blu (raffreddamento) / giallo (riscaldamento) lampeggia.

Temperatura

Se necessario, mediante i «**tasti di selezione della temperatura**» modificare la temperatura ambiente desiderata con «+» e «-».

Modalità

Selezionare la modalità desiderata premendo una o più volte il tasto «**MODE**».

- Raffreddamento
- Riscaldamento
- Automatica (raffreddamento o riscaldamento in funzione della temperatura ambiente impostata)
- Aria di ricircolo

Quando, nella **modalità di raffreddamento**, viene raggiunta la temperatura ambiente impostata sul telecomando, il compressore si spegne e così pure il LED blu sul ricevitore IR. Il ventilatore di ricircolo rimane in funzione. Se la temperatura ambiente impostata viene superata, l'apparecchio si rimette automaticamente in modalità di raffreddamento.

Quando, nella modalità di **riscaldamento**, viene raggiunta la temperatura ambiente impostata sul telecomando, il compressore si spegne e così pure il LED giallo sul ricevitore IR. Il ventilatore di ricircolo rimane in funzione. Se la temperatura ambiente scende al di sotto del valore impostato, l'apparecchio si riavvia automaticamente in modalità di riscaldamento.

 Non è possibile scaldare se la temperatura esterna è inferiore a 4 °C. Tra 4 °C e 7 °C, l'apparecchio si accende per breve tempo in modalità di sbrinamento. Oltre i 7 °C, il riscaldamento funziona senza limitazioni.

 Per riscaldare l'abitacolo nel modo più efficace possibile quando fa freddo, con temperature ambiente inferiori a 12 °C il sistema di condizionamento funziona alla velocità «bassa» del ventilatore. Appena si raggiungono 12 °C, il sistema di condizionamento commuta automaticamente alla velocità del ventilatore impostata sul telecomando.

Nella **modalità automatica**, la modalità di raffreddamento o riscaldamento e la velocità del ventilatore vengono selezionate automaticamente a seconda della temperatura ambiente.

Nella **modalità di ricircolo** l'aria interna viene fatta circolare e depurata dai filtri. Nel ricevitore IR non si accende nessun LED.

Ventilatore

Selezionare la velocità del ventilatore desiderata premendo una o più volte il tasto «**velocità del ventilatore**».

Velocità del ventilatore (in modalità automatica senza funzione):

- bassa
- media
- alta

Funzione «sleep»

Nella «**funzione sleep**» (solo in modalità di raffreddamento) il ventilatore interno gira a bassa velocità ed è quindi particolarmente silenzioso.

Spegnimento

Per spegnere l'apparecchio, premere il tasto «**accensione / spegnimento**» sul telecomando. Il telecomando e l'apparecchio si spengono.

 Se si riaccende il sistema di condizionamento, il LED blu / giallo lampeggia. Il ventilatore di ricircolo gira, mentre il compressore si attiva dopo un massimo di 3 minuti.

Ora

Premere il «**tasto di selezione dell'ora**» e impostare l'orario corrente con i tasti «impostazione orario».

L'ora viene sempre visualizzata nel display.

In seguito alla sostituzione delle batterie o a un cambio dell'ora, l'orario deve essere nuovamente impostato.

Timer ON / OFF

Il timer integrato consente di impostare l'ora di accensione/spegnimento del sistema di condizionamento a partire dall'ora corrente con un minimo di 15 minuti e un massimo di 24 ore d'anticipo.

Per effettuare la programmazione, accendere l'apparecchio con il telecomando.

Impostare la modalità e la temperatura ambiente desiderate.

Selezionare quindi TIMER ON o TIMER OFF con i «**tasti di selezione TIMER**». Con i tasti di «**impostazione orario**» impostare l'ora di accensione/spegnimento desiderata (15 minuti – 24 ore) e **confermare** con TIMER ON o TIMER OFF.

Una nuova pressione del tasto timer corrispondente disattiva la funzione timer.

Reset

Se premuto (ad es. con una penna a sfera), riporta il telecomando alle impostazioni di fabbrica. Il simbolo di setup lampeggia.

Resend

Le ultime impostazioni vengono nuovamente inviate.

Setup

Sintonizzazione del telecomando sul sistema di condizionamento che deve essere messo in funzione. Le impostazioni passano alla modalità «aria di ricircolo», velocità ventilatore bassa, nessun timer impostato.

Manutenzione

Sul lato anteriore dell'apparecchio sono presenti rispettivamente un filtro di raccolta impurità (n) e un filtro antiparticolato (p) per la pulizia dell'aria interna.



Figura 5

Il filtro di raccolta impurità (n) deve essere pulito a intervalli regolari, comunque almeno 2 volte all'anno, e all'occorrenza sostituito (n° art. 40090-64600).

Raccomandiamo di sostituire il filtro antiparticolato (p) una volta all'anno ad inizio stagione (n° art. 40090-58100).

Per sostituire i filtri, scollegare prima i tubi dell'aria fredda. Prima di rimuovere il filtro di raccolta impurità (n), allentare la graffa (k) e il sensore (s) aiutandosi con un cacciavite a taglio. Tirare in avanti il filtro di raccolta impurità (n) afferrandolo per le cavità dal bordo superiore ed estrarlo verso l'alto. Quindi estrarre il filtro antiparticolato (p) tirandolo in avanti. Rimontare e fissare graffa e sensore nella stessa posizione.

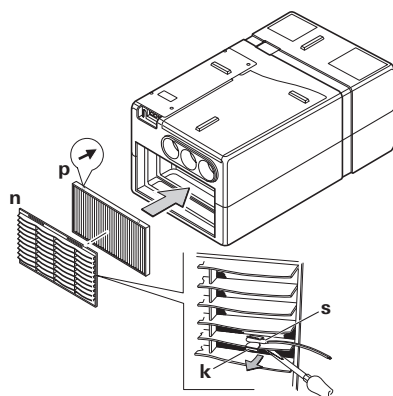

Figura 6

i Nell'installare il filtro antiparticolato (p), le frecce stampate devono essere rivolte verso l'apparecchio (indicano la direzione di flusso dell'aria di ricircolo). **Non utilizzare mai l'apparecchio senza filtri.** L'assenza dei filtri può provocare un imbrattamento dell'evaporatore, compromettendo quindi gravemente le prestazioni dell'apparecchio!

Lo scarico della condensa è posizionato sotto il pianale del veicolo. Affinché la condensa possa fuoriuscire correttamente, è necessario assicurarsi, ad intervalli regolari, che lo scarico non sia ostruito da impurità, foglie o simili. **In caso contrario, può penetrare condensa nel veicolo!**

Ricerca guasti

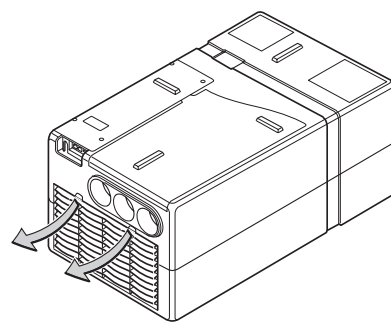
La linea di alimentazione da 230 V del camper/caravan è collegata correttamente? I fusibili e l'interruttore automatico sono funzionanti?

Guasto	Causa / Rimedio
L'apparecchio non raffredda	<ul style="list-style-type: none"> – Sbrinamento in funzione / Attendere fino al termine dello sbrinamento. – La temperatura impostata sul telecomando è stata raggiunta / Impostare sul telecomando una temperatura inferiore a quella ambiente.
L'apparecchio non scalda	<ul style="list-style-type: none"> – Sbrinamento in funzione (temperatura esterna compresa tra 4 °C e 7 °C) / Impostare una velocità più bassa del ventilatore – Temperatura esterna inferiore a 4 °C
L'apparecchio non raffredda a sufficienza o non raffredda affatto	<ul style="list-style-type: none"> – Filtro sporco / Sostituire il filtro – Canali di conduzione dell'aria sporchi o bloccati all'esterno / Liberare i canali di conduzione dell'aria
Umidità nei tubi dell'aria fredda	<ul style="list-style-type: none"> – Umidità dell'aria elevata / Chiudere le finestre e le porte e selezionare la velocità alta del ventilatore.
Telecomando non funziona	<ul style="list-style-type: none"> – Controllare le batterie del telecomando / Se necessario sostituire le batterie
L'apparecchio non reagisce ai comandi del telecomando	<ul style="list-style-type: none"> – Controllare se sono presenti ostacoli tra il telecomando e il ricevitore IR / Eventualmente rimuovere gli ostacoli – Il telecomando è sintonizzato per il ricevitore IR? / Sintonizzare il telecomando per il ricevitore IR

Qualora queste misure non consentano di eliminare l'anomalia, rivolgersi al servizio di assistenza Truma.

Sostituzione della batteria del telecomando a IR

Utilizzare esclusivamente batterie ministilo sigillate del tipo LR 3, AM4, AAA, MN 2400 (1,5 V).

Il vano batterie si trova sul retro del telecomando.

Nell'inserire le batterie nuove, prestare attenzione alla polarità (più/meno)!



Figura 7

! Dalle batterie scariche esauste può fuoriuscire acido e danneggiare il telecomando! Quando non si utilizza il telecomando per periodi prolungati, estrarre le batterie.

i Rimuovendo le batterie, telecomando e sistema di condizionamento restano sintonizzati.

Non si presta alcuna garanzia per danni causati da fuoriuscita di acido dalle batterie.

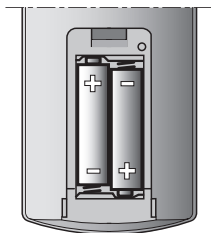
Smaltimento

Prima di smaltire un telecomando difettoso, rimuovere assolutamente le batterie e smaltirle correttamente.

L'apparecchio deve essere smaltito in conformità alle disposizioni amministrative in vigore nel rispettivo paese d'utilizzo. Rispettare le leggi e le normative nazionali (in Germania, ad esempio, la legge sulla rottamazione di veicoli usati).

Accessori

Silenziatore da montare nel tubo dell'aria fredda per ridurre ulteriormente la rumorosità all'interno dell'abitacolo. (n° art. 40090-00038).



Figura 8

Il tubo flessibile di aspirazione dell'aria interna consente di montare il sistema di condizionamento in un vano separato dall'abitacolo (ad es. doppiofondo o garage posteriore) e impedisce l'aspirazione di aria impura. (n° art. 40090-59100).

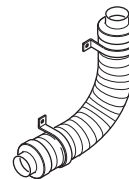

Figura 9

Truma CP plus

Unità di comando digitale Truma CP plus con condizionamento automatico per le stufe Truma Combi predisposte per iNet e i sistemi di condizionamento Truma Aventa eco, Aventa comfort (dal numero di matricola 24084022 – 04/2013), Saphir comfort RC e Saphir compact (dal numero di matricola 23091001 – 04/2012)

- La funzione «condizionamento automatico» gestisce automaticamente stufa e sistema di condizionamento finché viene raggiunta la temperatura desiderata nel veicolo
- Espandibile con Truma iNet Box; in questo modo tutti gli apparecchi Truma predisposti per TIN-Bus possono essere gestiti tramite la Truma App

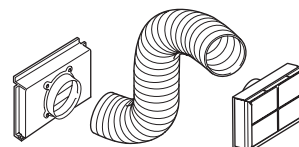

Fig. 10

Truma iNet Box

La Truma iNet Box consente di collegare facilmente in rete gli apparecchi Truma e gestirli con uno smartphone o un tablet tramite App.

- Facili installazione e messa in funzione tramite Truma App
- Espandibile grazie alla funzione di aggiornamento e quindi sicura anche in futuro



Fig. 11

Specifiche tecniche

Rilevate conformemente alla norma EN 14511 o alle condizioni di prova Truma

Denominazione

Saphir comfort RC, condizionatore d'aria comfort

Numero di componenti

1

Dimensioni (L x P x H)

628 x 400 x 290 mm

Peso

ca. 23,5 kg

Alimentazione di tensione

230 V – 240 V ~, 50 Hz

Potenza di raffreddamento massima

2,4 kW

Potenzialità calorifera

1,7 kW

Potenza reale assorbita

0,98 kW

Corrente di avviamento

20 A (150 ms)

Corrente assorbita

4,2 A / 35 °C

Classe di protezione

IP X5

Indice di efficienza energetica (EER)

2,4

Portata (aria fredda)

max. 380 m³/h

Refrigerante

R 407C / 0,45 kg

Contiene gas fluorurati ad effetto serra disciplinati dal protocollo di Kyoto. Ermeticamente sigillato.

Potenziale di riscaldamento globale (GWP)

1774

CO₂ equivalente

798,3 kg

Olio compressore

Diamond MA32, 300 cm³

Rumorosità

in funzione del tipo di montaggio

Inclinazione massima del veicolo durante il funzionamento

5° / 8 %

Limiti d'impiego

da +4 °C a +43 °C

- A temperature inferiori a +16 °C in raffreddamento, un sensore dell'aria interna impedisce il funzionamento del compressore.
- Un sensore antigelo impedisce la formazione di ghiaccio non ammessa sull'evaporatore.
- Un interruttore termico impedisce una corrente ed una temperatura troppo elevate sul compressore.



E24 10R-040991

Salvo modifiche tecniche!



Figura 12

Misure per il montaggio

Dimensioni in mm.

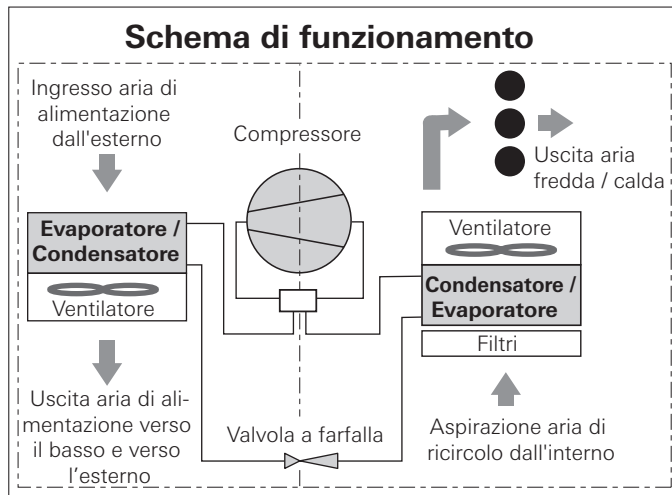

Figura 13

Dichiarazione di garanzia del produttore (Unione Europea)

1. Ambito di validità della garanzia del produttore

Truma, in quanto produttore dell'apparecchio, concede al consumatore una garanzia a copertura di eventuali vizi del materiale e/o di fabbricazione.

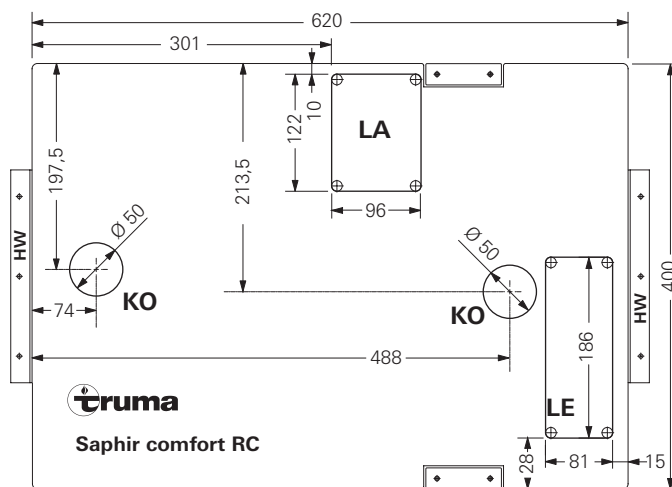
Questa garanzia vale negli Stati membri dell'Unione Europea nonché in Islanda, Norvegia, Svizzera e Turchia. Il consumatore è la persona fisica, che per prima ha acquistato l'apparecchio dal produttore, OEM o rivenditore specializzato, e che non lo rivende nell'ambito di un'attività commerciale o professionale autonoma né lo installa presso terzi.

La garanzia del produttore si applica ai vizi summenzionati, che si manifestano entro 24 mesi dalla conclusione del contratto di acquisto tra il venditore e il consumatore. Il produttore o un partner di assistenza autorizzato provvederà all'eliminazione di tali vizi mediante adempimento successivo, ovvero mediante riparazione o sostituzione a propria discrezione. Le parti difettose diventeranno di proprietà del produttore o del partner di assistenza autorizzato. Qualora al momento della denuncia del vizio l'apparecchio risulti fuori produzione, in caso di fornitura sostitutiva il produttore potrà fornire anche un prodotto simile.

Nel caso in cui il produttore decida di prestare garanzia, il periodo di garanzia relativo ai pezzi riparati o sostituiti non decorrerà ex-novo, ma terminerà in base al vecchio periodo di garanzia. Sono autorizzati a svolgere i lavori in garanzia esclusivamente il produttore o un partner di assistenza autorizzato. I costi derivanti dalla garanzia saranno conteggiati direttamente tra il partner di assistenza autorizzato e il produttore. Ulteriori costi derivanti da condizioni di smontaggio e montaggio dell'apparecchio più gravose (ad es. smontaggio di parti di mobili o carrozzeria) nonché le spese di trasferta del partner di assistenza autorizzato o del produttore non possono essere riconosciuti in garanzia.

Si escludono ulteriori pretese, in particolare richieste di risarcimento dei danni da parte del consumatore o di terzi. Restano salve le disposizioni della legge sulla responsabilità del produttore (Produkthaftungsgesetz).

Con la garanzia volontaria del produttore restano comunque invariati i diritti di legge del consumatore derivanti dai vizi della cosa vigenti nei confronti del venditore nel paese di acquisto. In singoli paesi possono sussistere garanzie che vengono rilasciate dai rivenditori specializzati (concessionari, rivenditori autorizzati, Truma Partner). Il consumatore può avvalersene direttamente tramite il rivenditore specializzato presso il quale ha effettuato l'acquisto dell'apparecchio. Si applicano le condizioni di garanzia del paese in cui il consumatore ha effettuato il primo acquisto dell'apparecchio.

2. Esclusione della garanzia

La garanzia è **esclusa**:

- in seguito a un utilizzo dell'apparecchio scorretto, inadeguato, errato, negligente o non conforme alla sua destinazione
- in seguito a installazione, montaggio o messa in funzione scorretti non conformi alle istruzioni per l'uso e di montaggio
- in seguito a funzionamento o uso scorretto non conforme alle istruzioni per l'uso e di montaggio, in particolare in caso di inosservanza delle istruzioni di manutenzione e cura e delle avvertenze
- se installazioni, riparazioni o interventi vengono effettuati da partner non autorizzati
- per materiali di consumo, componenti soggetti a usura e naturale logoramento
- se l'apparecchio viene dotato di ricambi, parti integrative o accessori non originali del produttore o non autorizzati dal produttore. Ciò vale in particolare nel caso di un controllo in rete dell'apparecchio, se i dispositivi di controllo e i software non sono stati autorizzati da Truma o se l'unità di controllo Truma (ad es. Truma CP plus, Truma iNet Box) non viene utilizzata esclusivamente per il controllo di apparecchi Truma o apparecchi autorizzati da Truma

- in seguito a danni dovuti a sostanze estranee (ad es. oli, plastificanti nel gas), influssi chimici o elettrochimici nell'acqua o se l'apparecchio entra altrimenti in contatto con sostanze inappropriate (ad es. prodotti chimici, sostanze infiammabili, detersivi inappropriati)
- in seguito a danni dovuti a condizioni ambientali anomale o in caso di condizioni operative inappropriate
- in seguito a danni dovuti a forza maggiore o catastrofi naturali, nonché ad altre cause non imputabili a Truma
- in seguito a danni riconducibili al trasporto scorretto
- in seguito a modifiche all'apparecchio, ivi incluse quelle a ricambi, parti integrative o accessori e la loro installazione, in particolare allo scarico fumi o al camino da parte del cliente finale o di terzi.

3. Esercizio del diritto di garanzia

Il diritto di garanzia deve essere esercitato presso un partner di assistenza autorizzato o il centro di assistenza Truma. Tutti gli indirizzi e i numeri di telefono sono disponibili sul sito www.truma.com nella sezione «Service».

L'indirizzo del costruttore è il seguente:

Truma Gerätetechnik GmbH & Co. KG
Truma Servicezentrum
Wernher-von-Braun-Straße 12
85640 Putzbrunn, Germania

Per consentire lo svolgimento regolare, si prega di tenere a portata di mano le seguenti informazioni prima di contattare l'assistenza:

- descrizione dettagliata del difetto
- numero di matricola dell'apparecchio
- data d'acquisto

Il partner di assistenza autorizzato o il centro di assistenza Truma stabiliranno le ulteriori modalità di procedura. Per evitare eventuali danni dovuti al trasporto, l'apparecchio in questione può essere inviato solo previo accordo con il partner di assistenza autorizzato o il centro di assistenza Truma.

Se la garanzia viene accettata dal produttore, questi si farà carico dei costi di trasporto. Qualora il caso non sia coperto dalla garanzia, il consumatore ne sarà informato e i costi di riparazione e di trasporto saranno a suo carico. Si prega di astenersi dall'effettuare spedizioni prima di aver preso i relativi accordi.

Inhoudsopgave

Gebruikte symbolen	35
Veiligheidsrichtlijnen	35
Richtlijnen voor het gebruik van airconditioningsystemen	36
Gebruiksaanwijzing	
Afstandsbediening	37
IR-ontvanger en Handbediening Aan / Uit	38
IR-ontvanger / indicator	38
Rode LED brandt	38
Ingebruikname	38
Inschakelen	38
Temperatuur	38
Mode	38
Ventilator	38
Sleep-functie	38
Uitschakelen	38
Tijd	38
Timer ON / OFF	39
Reset	39
Resend	39
Setup	39
Onderhoud	39
Fouten zoeken	39
Vervanging van de batterijen van de IR-afstandsbediening	40
Verwijdering	40
Accessoires	40
Technische gegevens	41
Inbouwmaten	41
Garantieverklaring van de fabrikant (Europese Unie)	42

Gebruikte symbolen



Inbouw en reparatie van het apparaat mogen alleen door geschoold personeel worden uitgevoerd.



Symbool wijst op mogelijke gevaren.



Opmerking met informatie en tips.

Veiligheidsrichtlijnen



Alleen vakkundig en geschoold personeel (vaktechnisch geschoold personeel) mag met inachtneming van de inbouwhandleiding en gebruiksaanwijzing en de meest recente regels van de techniek het Truma product inbouwen, repareren en controleren op de goede werking. Vaktechnisch geschoold personeel zijn personen die op grond van hun vaktechnische opleiding en scholing, hun kennis en ervaring met de producten van Truma en de toepasselijke normen de vereiste werkzaamheden correct kunnen uitvoeren en mogelijke gevaren kunnen onderkennen.

Ter voorkoming van transportschade mag het apparaat alleen na overleg met het Truma Servicecentrum Duitsland of met de respectieve geautoriseerde servicepartner worden verzonden.

Vóór het openen van de behuizing moet het apparaat volledig spanningsvrij worden gemaakt.

De zekering 230 V, T 6,3 A type H (traag, IEC 127) bevindt zich op de elektronische regeleenheid in het apparaat en mag uitsluitend worden vervangen door eentje van hetzelfde type.

Zekeringen en aansluitkabels mogen uitsluitend door geschoold personeel worden vervangen.

Vrijwarings- en garantieclaims vervallen en aansprakelijkheidseisen worden uitgesloten met name in onderstaande gevallen:

- wijzigingen aan het apparaat (inclusief accessoires),
- gebruik van andere dan originele Truma-onderdelen als reserveonderdelen en accessoires,
- het niet opvolgen van de inbouwhandleiding en de gebruiksaanwijzing.

Bovendien vervalt de wettelijke goedkeuring van het apparaat en in veel landen daardoor ook de wettelijke goedkeuring van het voertuig.

Het koelcircuit bevat het koudemiddel R 407C en mag uitsluitend **in de fabriek** worden geopend.

De luchtuitleat en de omgevingsluchtaanzuiging mogen in geen geval worden belemmerd. Let hierop om een juiste werking van het apparaat te waarborgen.

De openingen onder de voertuigbodem moeten vrij van vuil en sneeuwblubber worden gehouden. Deze mogen niet binnen het spatbereik van de wielen liggen, eventueel een spatvanger aanbrengen.

Als de voertuigbodem wordt voorzien van een **tectyllaag**, moeten alle openingen die zich onder het voertuig bevinden worden afgedekt, zodat de spuitnevel die daarbij ontstaat niet in het apparaat terechtkomt en leidt tot storingen van de werking. Na afloop van de werkzaamheden de afdekkingen weer verwijderen.

Om een beschadiging van het toestel te vermijden, mag het bij een schuinstand van $> 8\%$ niet continu in gebruik zijn.

Niet gedurende langere tijd laten werken terwijl het voertuig schuin staat, omdat anders eventueel het ontstane condenswater niet kan weglopen en in een ongunstig geval in het voertuig terechtkomt.

Voor een goede werking en ter voorkoming van schade mag alleen een stroombron met een zuivere sinusspanning (bijv. spanningsomvormer, generator) en zonder spanningspieken worden gebruikt.

Bij het reinigen van de voertuigbodem dient erop te worden gelet dat er bij het afspuiten, bijv. met een hogedrukreiniger, geen water door de openingen in de bodem van het apparaat naar binnen dringt.

Het apparaat mag om veiligheidsredenen uitsluitend in gesloten toestand worden gebruikt, omdat alleen dan de bescherming tegen letsel door bewegende delen is gewaarborgd. De omsnoeringsband die om de elektronische behuizing zit, mag niet worden verwijderd.

Dit apparaat kan worden gebruikt door kinderen vanaf 8 jaar en daarnaast door personen met verminderde fysieke,

sensorische of mentale capaciteiten of gebrek aan ervaring en kennis, mits ze onder toezicht staan of in het veilige gebruik van het apparaat zijn geïnstrueerd en de risico's die daaruit voortvloeien begrijpen.

Richtlijnen voor het gebruik van airconditioningsystemen

- Het airconditioningsysteem Saphir comfort RC is ontworpen voor een minimale stroomopname. Controleer desondanks vóór de in gebruikname of het toegestane ampèrage op de camping voldoende is (min. 6 A).
- Zet uw voertuig zo mogelijk in de schaduw.
- Het verduisteren met jaloezieën en / of een afdak vermindert de instraling van de zon.
- Reinig uw dak regelmatig (verontreinigde dakken warmen sterker op).
- Ventileer uw voertuig grondig voordat het apparaat in gebruik wordt genomen om de opgehoopte warme lucht uit het voertuig af te voeren.
- Let bij het aanbrengen van skirts of dergelijke op voldoende openingen voor de afvoer van de lucht. De opening voor de afvoer van de warme lucht mag niet aan de ingangszijde liggen.
- Om een gezond binnenmilieu te verkrijgen, mag het verschil tussen binnen- en buiten-temperatuur niet te groot worden ingesteld. Tijdens gebruik wordt de circulerende lucht gereinigd en gedroogd. Door het drogen van de warme en vochtige lucht zorgt de airco ook bij geringe temperatuurverschillen voor een aangenaam binnenmilieu.
- Houd terwijl de airco is ingeschakeld alle ramen en deuren gesloten.
- Een volledige luchtcapaciteit bij alle drie openingen wordt uitsluitend met drie aangesloten koudeluchtbuizen bereikt.
- Gebruik van het uitblaaskanaal (art.-nr. 40040-32500) is niet toegestaan.
- Gebruik in de verwarmingsstand de ventilatorstand „hoog” alleen om snel op te warmen, tijdens continubedrijf „midden” of „laag” instellen.

Gebruiksaanwijzing

Alvorens de airconditioning in gebruik te nemen altijd eerst de gebruiksaanwijzing lezen en de „veiligheidsrichtlijnen“ in acht nemen! De houder van het voertuig is er voor verantwoordelijk dat het apparaat correct wordt bediend.

i Met een smartphone of tablet en de Truma App kunnen gebruiksaanwijzingen in de offline-modus worden bekeken. De gebruiksaanwijzingen worden eenmalig bij bestaande mobiele verbinding gedownload en op de smartphone of tablet opgeslagen.

Afstandsbediening

i De op het display weergegeven symbolen verschijnen naargelang de instelling.

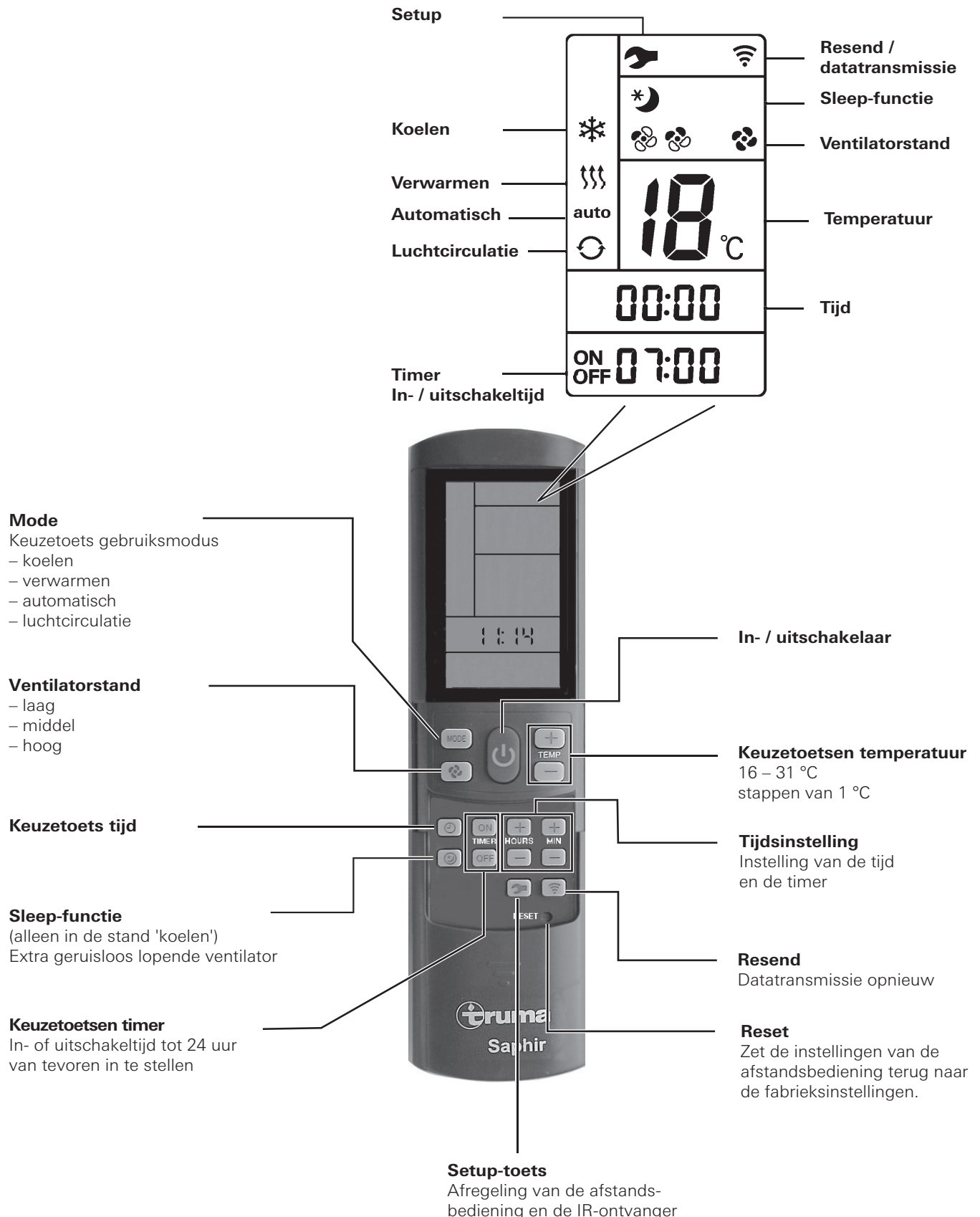

Afbeelding 3

IR-ontvanger en Handbediening Aan / Uit

Op de IR-ontvanger bevindt zich een extra resetschakelaar (m), waarmee het apparaat (bijv. met een balpen) ook zonder afstandsbediening kan worden in- en uitgeschakeld.

Als het apparaat door middel van deze schakelaar wordt ingeschakeld, wordt er automatisch naar de fabrieksinstellingen (automatisch bedrijf, 22 °C) gereset.

IR-ontvanger / indicator

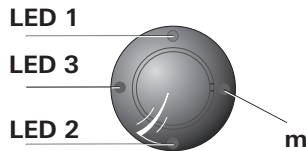

Afbeelding 4

LED 1 blauw – brandt – (koelen)
LED 1 blauw – knippert – (compressorstart koelen)

LED 2 geel – brandt – (verwarmen)
LED 2 geel – knippert – (compressorstart verwarmen)

LED 3 rood – knippert – (gegevens worden overgedragen)
LED 3 rood – brandt – (storing)

Rode LED brandt

Het apparaat geeft een storing aan. Het apparaat uitschakelen, korte tijd wachten en weer inschakelen. Neem als de rode LED blijft branden contact op met de Truma Service.

Ingebruikname

Vóór het inschakelen moet u erop letten dat het toegestane ampèrage van de stroomvoorziening (230 V / min. 6 A) op de camping voldoende is.

 Om oververhitting van de voedingskabel voor het voertuig (minimale diameter 3 x 2,5 mm²) te voorkomen, moet de kabelhaspel volledig worden afgewikkeld.

Voor het uitvoeren van de verschillende schakelopdrachten moet de afstandsbediening steeds op de infrarood-ontvanger worden gericht.

Alvorens de eerste keer in te schakelen moeten de afstandsbediening en de IR-ontvanger op elkaar worden afgeregeld.

- Batterijen plaatsen (let op de polariteit)
- Setup-symbool knippert (als het symbool niet knippert, reset uitvoeren)
- Afstandsbediening op de IR-ontvanger richten
- De setup-toets indrukken en ingedrukt houden
- Als de rode LED in de IR-ontvanger knippert, de setup-toets loslaten.

De afstandsbediening is afgeregeld op de IR-ontvanger, het setup-symbool dooft en het airconditioningsysteem start in circulatiebedrijf, de ventilatorstand is laag, er is geen timer ingesteld.

Inschakelen

Door middel van de „**Aan / Uit-schakelaar**” van de afstandsbediening het airconditioningsysteem inschakelen. De laatstgekozen instellingen worden overgenomen.

 Na het inschakelen gaat de circulatieventilator draaien. De compressor schakelt uiterlijk na 3 minuten ook in, de blauwe (Koelen) en gele (Verwarmen) LED's knipperen.

Temperatuur

Desgewenst met de „**Temperatuur-keuzetoetsen**” de gewenste binnentemperatuur met „+” en „-” veranderen.

Mode

De gewenste bedrijfsmodus door eenmaal c.q. meermaals drukken op de toets „**MODE**” selecteren.

- Koelen
- Verwarmen
- Automatisch (koelen of verwarmen afhankelijk van de ingestelde binnentemperatuur)
- Luchtcirculatie

Als in de stand **Koelen** de op de afstandsbediening ingestelde binnentemperatuur is bereikt, schakelt de compressor uit, de blauwe LED in de IR-ontvanger dooft. De circulatieventilator blijft draaien ten behoeve van de ventilatie. Wordt de ingestelde binnentemperatuur overschreden, dan schakelt het apparaat automatisch weer in de stand „koelen”.

Als in de stand **Verwarmen** de op de afstandsbediening ingestelde binnentemperatuur is bereikt, schakelt de compressor uit, de gele LED in de IR-ontvanger dooft. De circulatieventilator blijft draaien ten behoeve van de ventilatie. Komt de temperatuur onder de ingestelde binnentemperatuur, dan schakelt het apparaat automatisch weer in de stand „verwarmen”.

 Verwarmen bij een buitentemperatuur onder 4 °C is niet mogelijk. Tussen 4 °C en 7 °C schakelt het apparaat kort in de ontdooi-stand. Boven 7 °C is verwarmen zonder beperking gewaarborgd.

 Om een zo effectief mogelijke verwarming van de binnenruimte bij lage temperaturen te bereiken, draait het airconditioningsysteem bij binnentemperaturen onder 12 °C op de ventilatorstand „laag”. Zodra de temperatuur van 12 °C is bereikt, schakelt het airconditioningsysteem automatisch over op de op de afstandsbediening ingestelde ventilatorstand.

In de stand **Automatisch** worden afhankelijk van de binnentemperatuur de stand „koelen” of de stand „verwarmen” en de ventilatorstand automatisch gekozen.

In de stand **Circulatie** wordt de binnenlucht rondgepompt en door de filters gereinigd. Er branden geen LED's in de IR-ontvanger.

Ventilator

De gewenste ventilatorstand door eenmaal of meermaals drukken op de toets „**Ventilatorstand**” selecteren.

Ventilatorstand (in de stand Automatisch buiten werking):

- laag
- middel
- hoog

Sleep-functie

Bij de „**Sleep-functie**” (alleen in de stand 'koelen') loopt de interne ventilator op een laag toerental en daarom bijzonder stil.

Uitschakelen

Om uit te schakelen de „**Aan / Uit-schakelaar**” op de afstandsbediening indrukken. De afstandsbediening en het apparaat worden uitgeschakeld.

 Als het airconditioningsysteem weer wordt ingeschakeld, knipperen de blauwe en de gele LED. De circulatieventilator draait, de compressor wordt uiterlijk na 3 minuten ook ingeschakeld.

Tijd

„**Tijd-keuzetoets**” indrukken en door middel van de toetsen „**Tijdsinstelling**” de huidige tijd instellen.

Op de display wordt steeds de tijd aangegeven.

Na vervanging van de batterijen of het omschakelen tussen zomer- en wintertijd moet de tijd opnieuw worden ingesteld.

Timer ON / OFF

Met de geïntegreerde schakelklok kan de in- / uitschakeltijd voor het airconditioningsysteem vanaf de huidige tijd voor minimaal 15 minuten tot maximaal 24 uur van tevoren worden ingesteld.

Om te programmeren het apparaat met de afstandsbediening inschakelen.

De gewenste bedrijfsmodus en binnentemperatuur instellen.

Daarna met de „**TIMER-keuzetoetsen**” TIMER ON of TIMER OFF kiezen. Met de toetsen „**Tijdsinstelling**” de gewenste in- / uitschakeltijd instellen (15 minuten – 24 uur) en met TIMER ON of TIMER OFF **bevestigen**.

Nogmaals op de betreffende timer toets drukken deactiveert de timerfunctie.

Reset

Zet door indrukken (bijv. met een balpen) de instellingen van de afstandsbediening terug op de fabrieksinstellingen. Setup-symbool knippert.

Resend

De laatste instellingen worden nogmaals verzonden.

Setup

Inregelen van de afstandsbediening op het airconditioningsysteem waarmee die moet worden gebruikt. Instellingen worden op „luchtcirculatie”, ventilatorstand laag, geen timer gezet.

Onderhoud

Aan de voorkant van het apparaat bevinden zich een pluizenfilter (n) en een pollenfilter (p) voor het reinigen van de binnenlucht.

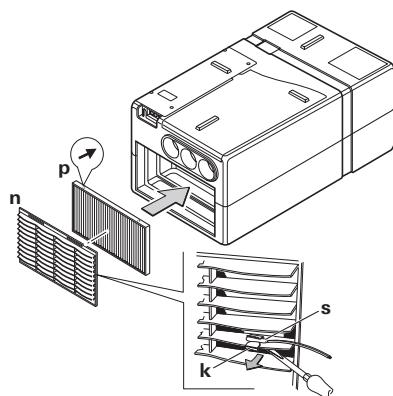

Afbeelding 5

Het pluizenfilter (n) moet regelmatig, minimaal echter 2 keer per jaar worden gereinigd en desgewenst worden vervangen (art.-nr. 40090-64600).

Wij adviseren om het pollenfilter (p) jaarlijks aan het begin van het seizoen te vervangen (art.-nr. 40090-58100).

Om de filters te vervangen eerst de koudeluchtbuizen eraf trekken. Alvorens het pluizenfilter (n) te verwijderen de klem (k) en de sensor (s) met behulp van een platte schroevendraaier losmaken. Het pluizenfilter (n) aan de bovenkant bij de uitsparingen iets naar voren trekken en naar boven toe uitnemen. Het pollenfilter (p) er vervolgens naar voren toe uitnemen. Monteer de klem en de sensor bij het in elkaar zetten weer op dezelfde plaats.

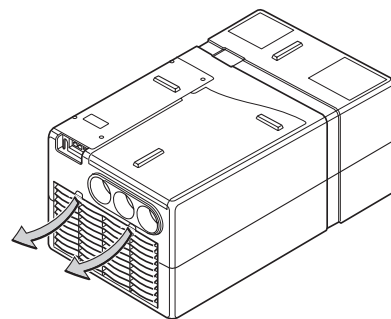

Afbeelding 6

i Bij het aanbrengen van het pollenfilter (p) moeten de opgedrukte pijlen in de richting van het apparaat wijzen – ze geven de stromingsrichting van de circulatielucht aan. **Gebruik de airconditioning nooit zonder filters.** Zonder filters kan de verdamper vuil worden, wat op zijn beurt een negatieve invloed heeft op het prestatievermogen van de airconditioning!

Onder de voertuigbodem bevindt zich de condenswaterafvoer. Om ervoor te zorgen dat het condenswater vrij kan weglopen, moet regelmatig worden gecontroleerd of de afvoer vrij van vuil, bladeren of dergelijke is. **Als dit niet in acht wordt genomen, kan er condenswater in het voertuig terechtkomen!**

Fouten zoeken

Is de 230 V netstroomkabel correct aangesloten en zijn de zekeringen en veiligheidsschakelaars in orde?

Fout	Oorzaak / maatregel
Apparaat koelt niet	<ul style="list-style-type: none"> – Apparaat staat op ontdooien / Wacht tot het ontdooien is beëindigd. – De op de afstandsbediening ingestelde temperatuur is bereikt / Stel de temperatuur op de afstandsbediening lager in dan de binnentemperatuur
Apparaat verwarmt niet	<ul style="list-style-type: none"> – Apparaat staat op ontdooien (buitentemperatuur tussen 4 °C – 7 °C) / Stel de ventilator lager in – Buitentemperatuur onder 4 °C
Apparaat koelt onvoldoende of in het geheel niet	<ul style="list-style-type: none"> – Filter verontreinigd / Filter vervangen – Luchtkanalen buiten vervuild, geblokkeerd / Maak de luchtkanalen vrij
Vochtaanslag op de koudeluchtbuizen	<ul style="list-style-type: none"> – Hoge luchtvochtigheid / Sluit ramen en deuren en zet de ventilator in de hoge stand
Afstandsbediening werkt niet	<ul style="list-style-type: none"> – Batterijen van de afstandsbediening controleren / Vervang evt. de batterijen
Apparaat reageert niet op opdrachten van de afstandsbediening	<ul style="list-style-type: none"> – Controleer of er zich tussen de afstandsbediening en de IR-ontvanger obstakels bevinden / Verwijder evt. obstakels – Zijn de afstandsbediening en de IR-ontvanger op elkaar ingeregeld? / Afstandsbediening en IR-ontvanger op elkaar inregelen

Als deze maatregelen niet tot het verhelpen van de storing leiden, neem dan contact op met de Truma Service.

Vervanging van de batterijen van de IR-afstandsbediening

Gebruik alleen lekvrije microbatterijen, type LR 3, AM4, AAA, MN 2400 (1,5 V).

Aan de achterkant van de afstandsbediening bevindt zich het batterijvakje.

Bij het plaatsen van nieuwe batterijen op de polariteit (plus / min) letten!

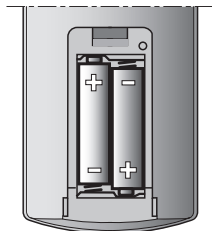

Afbeelding 7

! Lege, verbruikte batterijen kunnen lekken en de afstandsbediening beschadigen! Verwijder de batterijen als de afstandsbediening langere tijd niet wordt gebruikt.

i Bij het verwijderen van de batterijen blijft de afregeling tussen afstandsbediening en airconditioningsysteem behouden.

Geen garantie voor schade door lekkende batterijen.

Verwijdering

Vóór het weggooien van een defecte afstandsbediening altijd eerst de batterijen verwijderen en als chemisch afval behandelen.

Het apparaat moet conform de wettelijke bepalingen van het land waarin het wordt gebruikt worden verwijderd. Nationale voorschriften en wetten (in Duitsland is dit bijv. de verordening m.b.t. de sloop van voertuigwrakken) moeten in acht worden genomen.

Accessoires

Geluiddemper om in de koudeluchtbuis te monteren, voor extra geluiddemping in de binnenruimte. (art.-nr. 40090-00038)

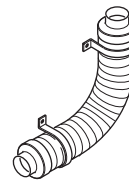

Afbeelding 8

De flexibele binnenluchtaanzuiging maakt het mogelijk om het airconditioningsysteem in een van de binnenruimte afgesloten ruimte (bijv. tussenvloer of garage achter) te monteren en voorkomt het aanzuigen van verontreinigde lucht. (art.-nr. 40090-59100)

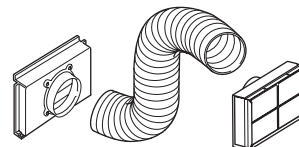

Afbeelding 9

Truma CP plus

Digitaal bedieningspaneel Truma CP plus met automatische klimaatregeling voor de iNet-compatibele Truma kachels Combi en Truma airconditioningsystemen Aventa eco, Aventa comfort (vanaf serienummer 24084022 – 04/2013), Saphir comfort RC en Saphir compact (vanaf serienummer 23091001 – 04/2012)

- De functie automatische klimaatregeling regelt automatisch de kachel en het airconditioningsysteem tot aan de gewenste temperatuur in het voertuig
- Uitbreidbaar met de Truma iNet Box – daarmee kunnen alle met TIN-Bus compatibele Truma apparaten ook via de Truma App worden aangestuurd



Afbeelding 10

Truma iNet Box

De Truma iNet Box voor eenvoudige koppeling van alle Truma-apparaten en regeling met smartphone of tablet per App.

- Eenvoudige inbouw en ingebruikneming per Truma App
- Uitbreidbaar door updatefunctie en daarmee toekomstproof



Afbeelding 11

Technische gegevens

Gemeten volgens EN 14511 resp. Truma-testcondities

Benaming

Saphir comfort RC, comfort-airconditioner

Aantal units

1

Afmetingen (l x b x h)

628 x 400 x 290 mm

Gewicht

ca. 23,5 kg

Stroomvoorziening

230 V – 240 V ~, 50 Hz

Maximale koelcapaciteit

2,4 kW

Verwarmingscapaciteit

1,7 kW

Opgenomen actieve vermogen

0,98 kW

Aanloopstroom

20 A (150 ms)

Opgenomen stroom

4,2 A / 35 °C

Veiligheidsklasse

IP X5

Energy Efficiency Rate (EER)

2,4

Volumestroom (koude lucht)

max. 380 m³/h

Koudemiddel

R 407C / 0,45 kg

Bevat onder het Protocol van Kyoto vallende gefluoreerde broeikasgassen. Hermetisch afgesloten.

Aardopwarmingsvermogen (GWP)

1774

CO₂-equivalent

798,3 kg

Compressorolie

Diamond MA32, 300 cm³

Geluid

afhankelijk van de inbouwsituatie

Maximale schuinstand van het voertuig tijdens gebruik

5° / 8 %

Toepassingsgrenzen

+4 °C tot +43 °C

- Onder +16 °C verhindert in de stand „koelen” een binnenluchtsensor het inschakelen van de compressor.
- Een ijsvormingssensor voorkomt ontoelaatbare ijsvorming op de verdamper.
- Een temperatuurschakelaar voorkomt een te hoge stroom en een te hoge temperatuur van de compressor.



E24 10R-040991

Technische wijzigingen voorbehouden!

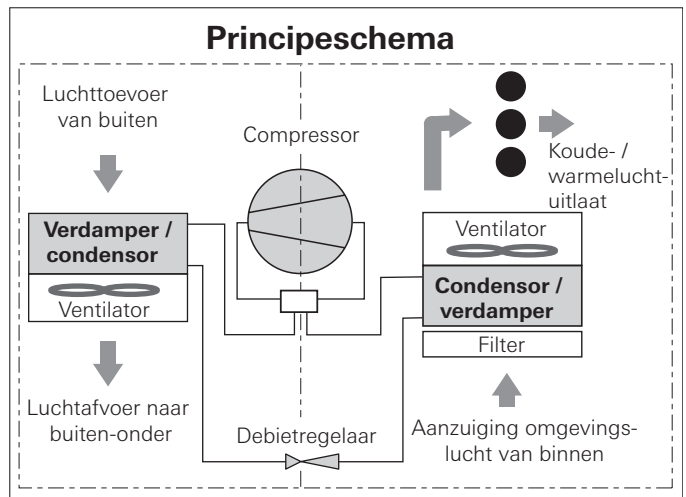

Afbeelding 12

Inbouwmaten

Maten in mm.

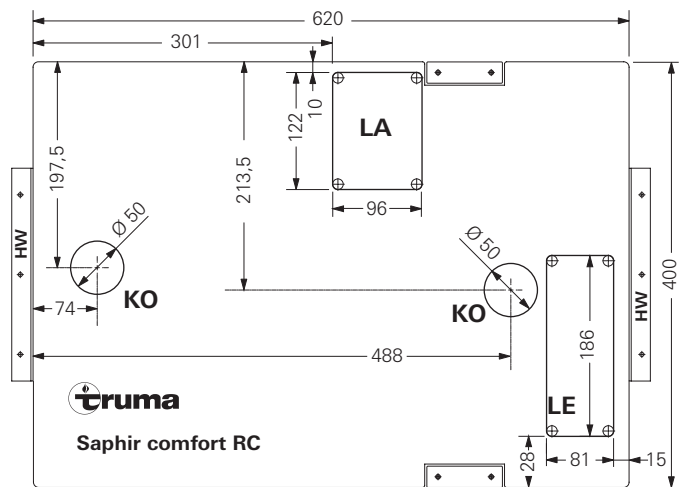

Afbeelding 13

Garantieverklaring van de fabrikant (Europese Unie)

1. Omvang van de fabrieksgarantie

Truma verleent als fabrikant van het apparaat de consument een garantie, die eventuele materiaal- en/of fabricagefouten van het apparaat dekt.

Deze garantie geldt in de lidstaten van de Europese Unie en in de landen IJsland, Noorwegen, Zwitserland en Turkije. Een consument is de natuurlijke persoon, die als eerste het apparaat van de fabrikant, OEM of dealer heeft gekocht en het niet in het kader van een commerciële of zelfstandige beroepsmatige activiteit doorverkoopt of bij derden installeert.

De fabrieksgarantie geldt voor de bovengenoemde gebreken, die zich binnen 24 maanden na het sluiten van de koopovereenkomst tussen de verkoper en de consument voordoen. De fabrikant of een geautoriseerde servicepartner zal dergelijke gebreken door nakoming achteraf, dat betekent naar zijn keuze door reparatie of vervangende levering, verhelpen. Defecte onderdelen worden eigendom van de fabrikant of van de geautoriseerde servicepartner. Indien het apparaat op het moment van de reclamatie niet meer wordt gemaakt, kan de fabrikant in geval van een vervangende levering ook een soortgelijk product leveren.

Indien de fabrikant garantie verleent, begint de garantietermijn ten aanzien van de gerepareerde of vervangen onderdelen niet opnieuw, maar loopt de oude termijn voor het apparaat door. Tot het uitvoeren van garantietermijnzaamheden zijn uitsluitend de fabrikant zelf of een geautoriseerde servicepartner gerechtigd. De in het geval van garantie ontstane kosten worden direct tussen de geautoriseerde servicepartner en de fabrikant afgerekend. Bijkomende kosten op grond van gecompliceerde uit- en inbouwomstandigheden van het apparaat (bijv. demontage van meubel- of carrosseriedelen) en voorrijkosten van de geautoriseerde servicepartner of fabrikant kunnen niet als garantieprestatie worden erkend.

Verdergaande aanspraken, in het bijzonder aanspraken op schadevergoeding van de consument of van derden, zijn uitgesloten. Een en ander laat de voorschriften van de wet op de productaansprakelijkheid (Produkthaftungsgesetz) onverlet.

De vrijwillige garantie van de fabrikant laat de geldende wettelijke aanspraken van de consument wegens gebreken jegens de verkoper in het respectievelijke land van aankoop onverlet. In individuele landen kan er sprake zijn van garanties, die door de respectievelijke leveranciers (dealer, Truma Partner) worden uitgesproken. Deze kan de consument direct via zijn leverancier, bij wie hij het apparaat heeft gekocht, afwikkelen. Geldig zijn de garantievoorwaarden van het land, waarin de eerste aankoop van het apparaat door de consument heeft plaatsgevonden.

2. Uitsluiting van de garantie.

De aanspraak op garantie geldt **niet**:

- in geval van een onoordeelkundig, ongeschikt, foutief, nalatig of oneigenlijk gebruik van het apparaat,
- in geval van een ondeskundige installatie, montage of ingebruikneming, die in strijd is met de gebruiksaanwijzing en inbouwhandleiding,
- in geval van onoordeelkundig gebruik of bediening die in strijd met de gebruiksaanwijzing en inbouwhandleiding, met name bij het niet in acht nemen van onderhoudsvorschriften, verzorgingsrichtlijnen en waarschuwingen,
- indien installaties, reparaties of ingrepen door niet geautoriseerde partners worden uitgevoerd,
- voor verbruiksmaterialen, slijtende onderdelen en bij natuurlijke slijtage,

- als het apparaat wordt voorzien van reserveonderdelen, complementaire onderdelen of accessoires, die geen originele onderdelen van de fabrikant zijn of door de fabrikant niet zijn vrijgegeven. Dit geldt met name in het geval dat de besturing van het apparaat binnen een netwerk is gekoppeld, indien de besturingen en software niet door Truma zijn vrijgegeven of indien de Truma besturing (bijv. Truma CP plus, Truma iNet Box) niet uitsluitend voor het besturen van Truma apparatuur of door Truma vrijgegeven apparatuur wordt gebruikt,
- in geval van schade door ongerechtigheden (bijvoorbeeld olies, weekmakers in gas), chemische of elektrochemische invloeden in het water of als het apparaat anderszins in contact is gekomen met ongeschikte stoffen (bijvoorbeeld chemische producten, ontvlambare stoffen, ongeschikte reinigingsmiddelen),
- in geval van schade door abnormale milieu- of voor het gebruik van de zaak ongeschikte gebruiksomstandigheden,
- in geval van schade door overmacht of natuurrampen en door andere invloeden, waarvoor Truma niet verantwoordelijk is,
- in geval van schade die te herleiden is tot een onoordeelkundig transport,
- in geval van veranderingen aan het apparaat inclusief die aan vervangingsonderdelen, complementaire onderdelen of toebehoren en de installatie ervan, met name van de rookgasafvoer of van de afvoer naar buiten door de eindklant of door derden.

3. Claimen van de garantie

De garantie dient bij een geautoriseerde servicepartner of bij het Truma Servicecentrum te worden geclaimd. Alle adressen en telefoonnummers zijn te vinden op www.truma.com in het gedeelte „Service“.

Het adres van de fabrikant luidt:
Truma Gerätetechnik GmbH & Co. KG
Truma Servicezentrum
Wernher-von- Braun-Straße 12
85640 Putzbrunn, Bondsrepubliek Duitsland

Om een soepel verloop te garanderen, verzoeken wij bij het opnemen van contact de volgende informatie bij de hand te houden:

- gedetailleerde beschrijving van het gebrek
- serienummer van het apparaat
- datum aankoop

De geautoriseerde servicepartner of het Truma Servicecentrum bepalen telkens de verder te volgen werkwijze. Om eventuele transportschade te voorkomen, mag het betreffende apparaat uitsluitend na voorafgaand overleg met de geautoriseerde servicepartner of het Truma Servicecentrum worden verzonden.

Wordt het garantiegeval door de fabrikant erkend, dan neemt de fabrikant de transportkosten voor zijn rekening. Is er geen sprake van een garantiegeval, dan wordt de consument daarover geïnformeerd en komen de reparatie- en transportkosten voor zijn rekening. Wij verzoeken af te zien van het opsturen zonder voorafgaand overleg.

Indholdsfortegnelse

Anvendte symboler	43
Sikkerhedsanvisninger	43
Henvisninger til brug af klimasystemer	44

Brugsanvisning

Fjernbetjening	45
IR-modtager og manuel tænd / sluk	46
IR-modtager / funktionsvisning	46
Rød LED lyser	46
Ibrugtagning	46
Tilkobling	46
Temperatur	46
Mode	46
Blæser	46
Sleep-funktion	46
Frakobling	46
Klokkeslæt	46
Timer ON / OFF	47
Reset	47
Resend	47
Setup	47
Vedligeholdelse	47
Fejlfinding	47
Udskiftning af batterier i IR-fjernbetjeningen	48
Bortskaffelse	48
Tilbehør	48
Tekniske data	49
Mål for monteringen	49
Producentgarantierklæring (EU)	50

Anvendte symboler

 Montering og reparation af anlægget må kun udføres af en fagmand.

 Symbolerne henviser til mulige farer.

 Henvisning med informationer og tips.

Sikkerhedsanvisninger

 Kun fagkyndigt og uddannet personale (fagfolk) må ved overholdelse af monterings- og brugsanvisningen og de aktuelt anerkendte tekniske regler montere og reparere Truma-produktet samt gennemføre funktionskontrollen. Fagfolk er personer, der på grund af deres faglige uddannelse og kurser, deres kendskab og erfaringer med Truma-produkter og de relevante standarder kan gennemføre det nødvendige arbejde korrekt og kan identificere mulige farer.

For at undgå transportskader må anlægget kun sendes efter aftale med Truma-serviceafdelingen i Tyskland eller med den respektive autoriserede servicepartner i udlandet.

Inden kabinettet åbnes, skal spændingen afbrydes totalt.

Anlæggets sikring 230 V, T 6,3 A H-model (træg, IEC 127) sidder på den elektroniske styreenhed i anlægget og må kun udskiftes med en tilsvarende sikring.

Anlæggets sikringer og tilslutningsledninger må kun udskiftes af en fagmand.

Garantien bortfalder og producenten fralægger sig ethvert ansvar:

- ved ændringer på anlægget (inklusive tilbehør),
- hvis der ikke anvendes originale Truma-dele som reservedele og tilbehør,
- hvis monterings- og brugsanvisningen ikke følges

Desuden bortfalder brugsretten til anlægget og dermed også i mange lande førertilladelsen til køretøjet.

Kølekredsløbet indeholder kølemidlet R 407C og må kun åbnes **på fabrikken**.

Luftudgangen og cirkulationsluftindtaget må aldrig blokeres. Vær opmærksom på dette, for at sikre at anlægget fungerer problemfrit.

Udgangene under køretøjets bund skal være fri for snavs og sne. De må ikke ligge i hjulenes stænkområde, monter evt. stænkbeskyttelse.

Hvis køretøjets bund har fået **undervognsbeskyttelse**, skal alle åbninger, der befinder sig under vognen, dækkes af, så den opståede sprøjtetåge ikke medfører funktionsfejl i anlægget. Fjern afskærmningerne efter afslutning af arbejdet.

For at undgå en beskadigelse på anlægget, må anlægget ikke anvendes konstant, hvis det står > 8 % skråt.

Længerevarende drift må ikke foretages, når anlægget står skråt, da kondensvandet, der dannes, ikke kan løbe fra og risikerer at komme ind i køretøjet.

For at sikre en problemfri drift og for at undgå skader må der til spændingsforsyningen kun anvendes kilder med ren sinuskurve (f.eks. spændingstransformer, generator) uden spændingsspidser.

Sørg for, at der ikke kan komme vand ind gennem anlæggets åbninger ved rengøring af køretøjets gulv, f.eks. ved rengøring med en højtryksrens.

Driften af anlægget er af sikkerhedsmæssige årsager kun tilladt i lukket tilstand, da det kun er i det tilfælde beskyttelsen mod kvæstelser pga. bevægelige dele er sikret. Båndet over elektronikhuset må ikke fjernes.

Dette anlæg kan anvendes af børn fra 8 år samt af personer med nedsatte fysiske, sensoriske eller mentale evner eller manglende erfaring og viden, hvis de er under opsyn eller er blevet instrueret i sikker brug af anlægget, og forstår de dermed forbundne farer.

Henvisninger til brug af klimasystemer

- Klimasystemet Saphir comfort RC er beregnet til et minimalt strømforbrug. Kontroller dog inden ibrugtagning, om campingpladsen er tilstrækkeligt sikret (mindst 6 A).
- Placer om muligt køretøjet i skyggen.
- Mørklægning vha. persienner og / eller et halvtag reducerer varmestrålingen.
- Rengør taget regelmæssigt (et snavset tag opvarmes kraftigere).
- Udluft køretøjet grundigt, inden anlægget tages i brug, for at få den ophobede varme luft ud af køretøjet.
- Vær opmærksom på, at der er tilstrækkelige åbninger til afledning af forsyningsluften, og at disse åbninger ikke dækkes til af f.eks. forklæder eller lign. Åbningen til den varme returluft bør ikke være placeret på indgangssiden.
- For at opnå et sundt indeklima, bør forskellen mellem den indvendige og den udvendige temperatur ikke være indstillet for højt. Under drift renses og tørres cirkulationsluften. Tørringen af den fugtige luft giver et behageligt indeklima selv ved ganske små temperaturforskelle.
- Hold alle døre og vinduer lukkede under kølefunktionen.
- Komplet luftkapacitet ved alle tre åbninger opnås kun med tre tilsluttede koldluftrør.
- Det er ikke tilladt at anvende udblæsningskanalen (art.-nr. 40040-32500).
- I varmfunktionen anvendes blæsertrinnet »højt« kun til hurtig opvarmning, i permanent drift stilles blæsertrinnet om på »mellem« eller »lavt«.

Brugsanvisning

Inden anlægget tages i brug første gang skal brugsanvisningen og »Sikkerhedsanvisninger« læses grundigt! Indehaveren af køretøjet er ansvarlig for, at anlægget fungerer korrekt.

i Brugsanvisningerne kan læses i offline-modus ved brug af en mobil terminal og Truma App'en. Brugsanvisningerne bliver hentet, når der er netforbindelse, og herefter gemt permanent på den mobile terminal.

Fjernbetjening

i De symboler, der vises på displayet bliver synlige afhængig af indstilling.

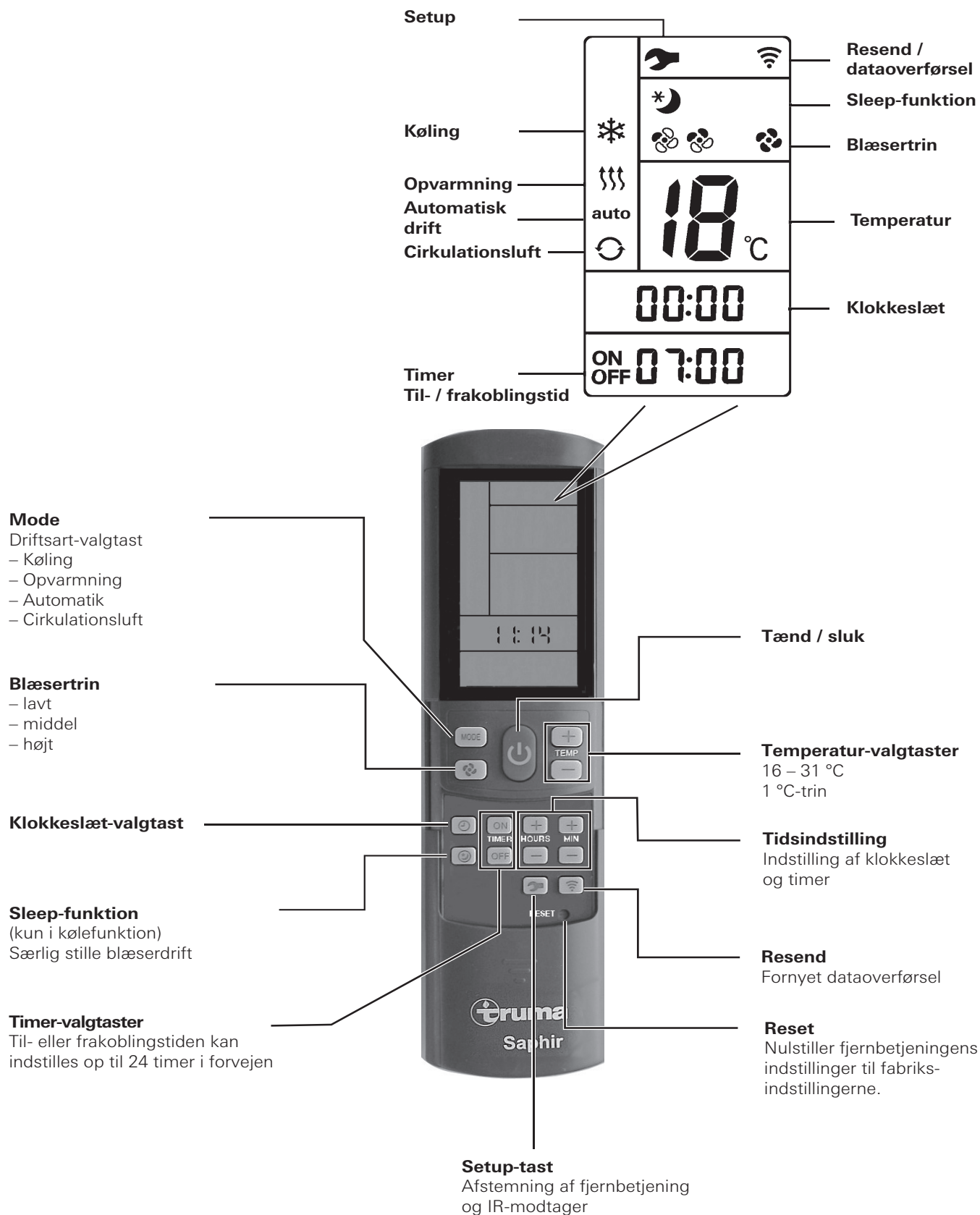

Fig. 3

IR-modtager og manuel tænd / sluk

På IR-modtageren sidder der en ekstra afbryder (m), som også kan benyttes til at koble anlægget (f.eks. med en kuglepen) til og fra uden fjernbetjening.

Hvis anlægget kobles til vha. denne afbryder, stilles der automatisk tilbage til fabriksindstillingerne (automatisk drift 22 °C).

IR-modtager / funktionsvisning

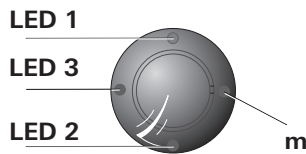

Fig. 4

LED 1 blå – lyser – (kølefunktion)
LED 1 blå – blinker – (kompressorstart kølefunktion)

LED 2 gul – lyser – (varmefunktion)
LED 2 gul – blinker – (kompressorstart varmefunktion)

LED 3 rød – blinker – (data overføres)
LED 3 rød – lyser – (fejl)

Rød LED lyser

Anlægget har en fejl. Sluk anlægget, vent i kort tid og tænd det igen. Kontakt Truma service, hvis den røde LED stadigvæk lyser.

Ibrugtagning

Inden tilslutning bør man være opmærksom på, at sikringen i forbindelse med campingpladsens strømforsyning (230 V / mindst 6 A) er tilstrækkelig.

 For at undgå en overophedning af strømfødningskablet til fritidskøretøjet (min. tværsnit 3 x 2,5 mm²), skal kabeltromlen vikles helt af.

For at udføre de enkelte funktioner skal fjernbetjeningen altid rettes mod infrarød-modtagerdelen.

Før første tilkobling skal fjernbetjeningen afstemmes til IR-modtageren.

- ilæg batterierne (vær opmærksom på polaritet)
- setup-symbolet blinker (hvis symbolet ikke blinker, gennemføres en nulstilling)
- ret fjernbetjeningen mod IR-modtageren
- tryk på setup-tasten og hold den nede
- når den røde LED i IR-modtageren blinker, slippes setup-tasten.

Fjernbetjeningen er afstemt til IR-modtageren, setup-symbolet slukker og klimasystemet starter i cirkulationsluftdrift, blæsertrin lavt, ingen timer.

Tilkobling

Klimasystemet tilkobles med tasten »**Tænd / sluk**« på fjernbetjeningen. De sidst valgte indstillinger overtages.

 Efter tilkoblingen kører blæseren. Kompressoren tænder efter senest 3 minutter, den blå (køling) / gule (opvarmning) LED blinker.

Temperatur

Med »**Temperatur-valgtasterne**« kan du ved behov ændre den ønskede rumtemperatur med »+« og »-«.

Mode

Den ønskede funktion vælges ved at trykke en eller flere gange på tasten »**MODE**«.

- Køling
- Opvarmning
- Automatik (køle- eller varmefunktion afhængig af den indstillede rumtemperatur)
- Cirkulationsluft

Hvis den rumtemperatur, der er indstillet på fjernbetjeningen, nås i **kølefunktion**, slår kompressoren fra, og den blå LED i IR-modtageren slukker. Blæseren kører videre. Hvis den indstillede rumtemperatur overskrides, skifter anlægget automatisk til kølefunktion.

Hvis den rumtemperatur, der er indstillet på fjernbetjeningen, nås i **varmefunktion**, slår kompressoren fra, og den gule LED i IR-modtageren slukker. Blæseren kører videre. Hvis den indstillede rumtemperatur ikke nås, skifter anlægget automatisk til varmefunktion.

 Opvarmning ved en udetemperatur under 4 °C er ikke mulig. Ved temperaturer mellem 4 °C og 7 °C skifter anlægget kortvarigt til afrinningsprocesser. Ved temperaturer over 7 °C er der garanteret varmefunktion uden begrænsning.

 For at opnå en så effektiv opvarmning af kabinen som muligt ved lave temperaturer, kører klimasystemet ved rumtemperaturer under 12 °C på blæsertrinnet »lavt«. Når 12 °C nås, skifter klimasystemet automatisk til det blæsertrin, der er indstillet ved fjernbetjeningen.

I **automatisk drift** vælges køle- og varmefunktionen samt blæsertrinnet automatisk afhængig af rumtemperaturen.

I **cirkulationsluftdrift** cirkuleres indeluften og renses via filterne. Der lyser ingen LED'er i IR-modtageren.

Blæser

Det ønskede blæsertrin vælges ved at trykke en eller flere gange på tasten »**Blæsertrin**«.

Blæsertrin (i automatisk mode uden funktion):

- lavt
- middel
- højt

Sleep-funktion

Ved »**Sleep-funktionen**« (kun i kølefunktion) kører den indvendige blæser med lavt omdrejningstal og er derfor særligt stille.

Frakobling

Tryk på »**Tænd / sluk**« på fjernbetjeningen for at slukke. Fjernbetjeningen og anlægget slukkes.

 Hvis klimasystemet tændes igen, blinker den blå / gule LED. Blæseren kører, kompressoren aktiveres efter senest 3 minutter.

Klokkeslæt

Tryk på »**Klokkeslæt-valgtasten**«, og indstil det aktuelle klokkeslæt med tasterne »Tidsindstilling«.

Klokkeslættet vises altid på displayet.

Efter batteriskift eller tidsomstilling skal klokkeslættet indstilles igen.

Timer ON / OFF

Med den integrerede timer kan klimasystemets til- / frakoblingstid fra det aktuelle klokkeslæt indstilles mindst 15 minutter og op til 24 timer i forvejen.

Til programmering tændes anlægget med fjernbetjeningen.

Indstil den ønskede funktion og rumtemperatur.

Vælg derefter TIMER ON eller TIMER OFF med »**TIMER-valgta-sterne**«. Indstil den ønskede til- / frakoblingstid (15 minutter – 24 timer) med tasterne »**Tidsindstilling**« og **bekræft** med TIMER ON eller TIMER OFF.

Forny et tryk på den pågældende timer-valgtast deaktiverer timer-funktionen.

Reset

Nulstiller ved tryk (f.eks. med en kuglepen) fjernbetjeningens indstillinger til fabriksindstillingerne. Setup-symbolet blinker.

Resend

De sidste indstillinger sendes igen.

Setup

Afstemning af fjernbetjeningen til det klimasystem, der aktuelt skal anvendes. Indstillingerne sættes på »cirkulationsluft«, lavt blæsertrin, ingen timer.

Vedligeholdelse

På anlæggets forside sidder der et fnugfilter (n) og et partikel-filter (p) til rengøring af rumluft.

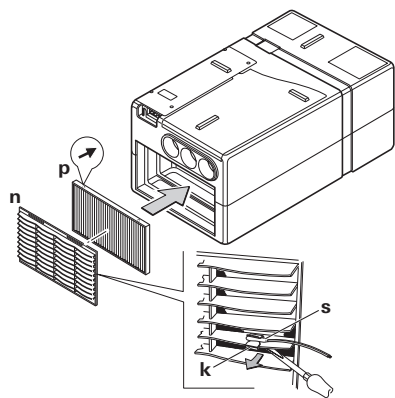

Fig. 5

Fnugfilteret (n) skal renses jævnligt, dog minimum to gange om året og udskiftes efter behov (art.-nr. 40090-64600).

Vi anbefaler, at partikelfilteret (p) udskiftes hvert år i begyndelsen af sæsonen (art.-nr. 40090-58100).

Træk koldlufttrørene af, når filtrerne skal udskiftes. Inden fnugfilteret (n) fjernes, løsnes klammen (k) og sensoren (s) vha. en flad skruetrækker. Træk fnugfilteret (n) ved den øverste kant på udsparingerne en smule fremad, og tag det ud oppefra. Tag derefter partikelfilteret (p) ud forfra. Fastgør klamme og sensor på samme position igen ved monteringen.

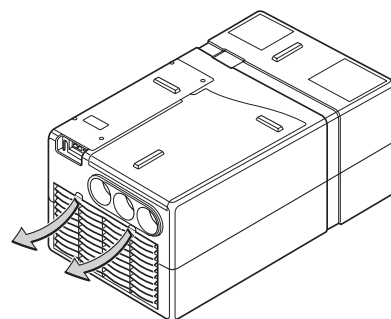

Fig. 6

i Ved montering af partikelfilteret (p) skal de påtrykte pile vende mod anlægget – de symboliserer cirkulationsluftens strømningsretning. **Anlægget må aldrig benyttes uden filter.** Hvis filteret mangler, kan fordampere risikere at blive snavset, hvilket reducerer anlæggets funktion!

Kondens afløbet sidder under køretøjets bund. For at kondensvandet kan løbe frit væk, skal man jævnligt kontrollere, at afløbet er frit for snavs, blade eller lign. **Hvis dette ikke overholdes, kan der komme kondensvand ind i køretøjet!**

Fejlfinding

Er autocamper- / campingvognstilledningen 230 V tilsluttet korrekt og er sikringerne og beskyttelsesrelæet i orden?

Fejl	Årsag / forholdsregler
Anlægget køler ikke	<ul style="list-style-type: none">– Afrimningsfunktionen kører / vent indtil afrimningsfunktionen er slut.– Den temperatur, der er indstillet på fjernbetjeningen er nået / indstil temperaturen lavere end rumtemperaturen på fjernbetjeningen.
Anlægget varmer ikke	<ul style="list-style-type: none">– Afrimningsproces kører (ude-temperatur mellem 4 °C – 7 °C) / indstil blæseren på et lavere trin– Udetemperatur under 4 °C
Anlægget køler utilstrækkeligt eller slet ikke	<ul style="list-style-type: none">– Filteret er snavset / udskift filteret– Luftvejene udenfor er snavsede, blokerede / frilæg luftvejene
Fugtighed ved koldlufttrør	<ul style="list-style-type: none">– Høj luftfugtighed / luk vinduer og døre og vælg et højt blæsertrin
Fjernbetjening fungerer ikke	<ul style="list-style-type: none">– Kontroller fjernbetjeningens batterier / udskift eventuelt batterierne
Anlægget reagerer ikke på fjernbetjeningskommandoer	<ul style="list-style-type: none">– Kontroller, om der er forhindringer mellem fjernbetjening og IR-modtager / afhjælp eventuelle forhindringer– Er fjernbetjeningen tilpasset til IR-modtageren? / tilpas fjernbetjeningen til IR-modtageren

Hvis fejlen ikke afhjælpes herved, kontaktes Truma service.

Udskiftning af batterier i IR-fjernbetjeningen

Brug kun tætte micro-batterier type LR 3, AM4, AAA, MN 2400 (1,5 V).

Batterirummet sidder på fjernbetjeningens bagside.

Vær opmærksom på polariteten plus / minus ved isætning af nye batterier!

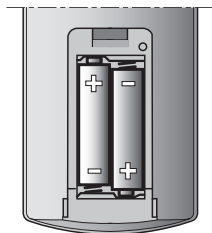

Fig. 7

! Tomme, brugte batterier kan løbe ud og beskadige fjernbetjeningen! Tag batterierne ud af fjernbetjeningen, når den ikke er i brug i en længere periode.

i Hvis batterierne fjernes, opretholdes afstemningen mellem fjernbetjening og klimasystem.

Der ydes ingen garanti på skader, der er opstået som følge af udløbne batterier.

Bortskaffelse

Inden en defekt fjernbetjening bortskaffes, skal batterierne tages ud og bortskaffes på en miljørigtig måde.

Anlægget skal bortskaffes i overensstemmelse med de administrative bestemmelser i det pågældende anvendelsesland. De nationale forskrifter og love (i Tyskland f.eks. bestemmelserne om ud rangerede køretøjer) skal overholdes.

Tilbehør

Lyddæmper til montering i koldlufttrøret, til ekstra lyddæmpning i opholdsrummet. (art.-nr. 40090-00038).

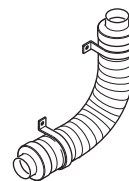

Fig. 8

Den fleksible rumluftindsugning muliggør montering af klimasystemet i rum, der er afskærmet fra kabinen (f.eks. dobbelt gulv eller integreret garage), og forhindrer indsugning af forurenede luft. (art.-nr. 40090-59100)

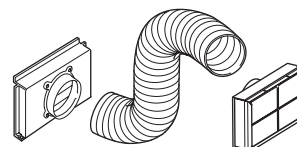

Fig. 9

Truma CP plus

Digital betjeningsdel Truma CP plus med klimaautomatik til de iNet-kompatible Truma varmeanlæg Combi og Truma klimasystemer Aventa eco, Aventa comfort (fra serienummer 24084022 – 04/2013), Saphir comfort RC og Saphir compact (fra serienummer 23091001 – 04/2012)

- Funktionen »klimaautomatik« styrer automatisk varmeanlæg og klimasystem til den ønskede temperatur i køretøjet.
- Kan udvides med Truma iNet Box. Dermed kan alle TIN-Bus-kompatible Truma-anlæg også styres via Truma App'en.



Fig. 10

Truma iNet Box

Truma iNet Box til nem netsammenkobling af Truma-anlægge og styringen med smartphone eller tablet via app.

- Enkel montering og idrifttagning pr. Truma App
- Kan udvides med update-funktion og er dermed fremtidssikret



Fig. 11

Tekniske data

Registreret i overensstemmelse med EN 14511 og Truma-kontrolbetingelser

Betegnelse:

Saphir komfort RC, Komfort-airconditionanlæg

Antal komponenter:

1

Mål (l x b x h):

628 x 400 x 290 mm

Vægt:

ca. 23,5 kg

Spændingsforsyning:

230 V – 240 V ~, 50 Hz

Maksimal køleeffekt:

2,4 kW

Varmeeffekt:

1,7 kW

Optagelse af effektiv kraft:

0,98 kW

Startstrøm:

20 A (150 ms)

Strømforbrug:

4,2 A / 35 °C

Kapslingsklasse:

IP X5

Energy Efficiency Rate (EER):

2,4

Volumenstrøm (kold luft):

maks. 380 m³/h

Kølemiddel:

R 407C / 0,45 kg

Indeholder fluorholdige drivhusgasser omfattet af Kyoto-protokollen. Hermetisk lukket.

Globalt opvarmingspotentiale (GWP)

1774

CO₂-ækvivalent

798,3 kg

Kompressorolie:

Diamond MA32, 300 cm³

Støj:

afhængig af monteringsituation

Maksimal hældning på køretøjet under drift:

5° / 8 %

Temperaturforhold:

+4 °C til +43 °C

- Under +16 °C forhindrer en rumluftsensordriften af kompressoren i kølefunktion.
- En tilisningsbeskyttelsessensor forhindrer ikke-tilladt isdannelse på fordampere.
- En temperaturkontakt forhindrer for høj strøm og for høj temperatur ved kompressoren.



E24 10R-040991

Ret til tekniske ændringer forbeholdes!

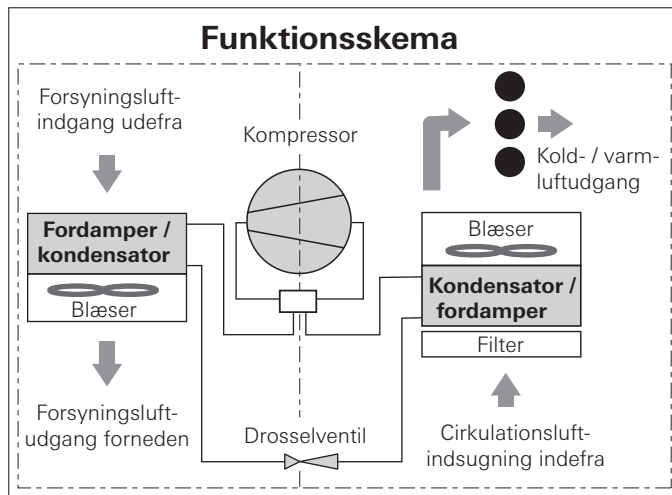

Fig. 12

Mål for monteringen

Mål i mm.

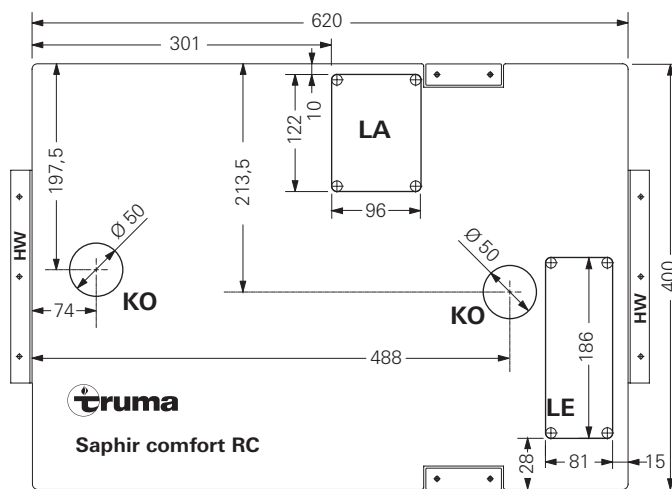

Fig. 13

Producentgarantierklæring (EU)

1. Producentgarantiens omfang

Som producent af anlægget yder Truma forbrugeren en garanti, der dækker eventuelle materiale- og/eller produktionsfejl på anlægget.

Denne garanti gælder i Den Europæiske Unions medlemsstater samt i Island, Norge, Schweiz og Tyrkiet. Som forbruger betegnes den naturlige person, der som den første erhverver anlægget fra producenten, OEM (producent af originalt udstyr) eller forhandler, og som ikke videresælger anlægget som led i egen erhvervsmæssige eller selvstændige virksomhed eller installerer dette hos tredjepart.

Producentgarantien gælder for ovennævnte mangler, som opstår inden for de første 24 måneder efter indgåelse af købekontrakten mellem sælger og forbruger. Producenten eller en autoriseret servicepartner afhjælper sådanne mangler efter eget valg ved reparation eller ombytning. Ejendomsretten til defekte dele overgår til hhv. producenten eller den autoriserede servicepartner. Såfremt anlægget ikke længere produceres på reklamationstidspunktet, kan producenten i tilfælde af ombytning levere et lignende produkt.

Såfremt producenten yder garanti, begynder garantiperioden for de reparerede eller ombyggede dele ikke forfra. Den påbegyndte garantiperiode for anlægget fortsættes. Kun producenten selv eller en autoriseret servicepartner er berettiget til at udføre garantiopgaver. Omkostninger i forbindelse med en garantiasag afregnes direkte mellem den autoriserede servicepartner og producenten. Ekstra omkostninger pga. vanskeliggjorte monterings- og afmonteringsbetingelser i forbindelse med anlægget (f.eks. afmontering af møbel- og karosseridele) samt kørselsomkostninger for den autoriserede servicepartner eller producent anerkendes ikke som garantiydelse.

Yderligere krav, særligt erstatningskrav fra forbruger eller tredjepart, er udelukket. Bestemmelserne i den tyske produktansvarslov (Produkthaftungsgesetz) gælder fortsat.

De lovbestemte reklamatonskrav, forbrugeren måtte have over for sælgeren i det respektive land, hvor købet er foretaget, berøres ikke af producentens frivillige garanti. I enkelte lande kan der være garantier, som fremsættes af de respektive forhandlere (registrerede forhandlere, Truma Partnere). Disse kan forbrugeren afklare direkte med den forhandler, som anlægget er købt hos. Garantibetingelserne i det land, hvor forbrugeren første gang har købt anlægget, er gældende.

2. Udelukkelse af garanti

Garantien dækker **ikke**:

- i tilfælde af forkert, upassende, u hensigtsmæssig, uagtsom eller ukorrekt brug af anlægget.
- i tilfælde af forkert installation, montering eller idriftsættelse, der strider imod brugs- og monteringsanvisningen,
- i tilfælde af forkert drift eller betjening, der strider imod brugs- og monteringsanvisningen, især ved manglende overholdelse af vedligeholdelses-, pleje- og advarselsanvisninger.
- hvis installationer, reparationer eller indgreb er udført af ikke-autoriserede partnere.
- for forbrugsmaterialer, sliddele og ved naturligt slid.
- hvis anlægget er udstyret med reservedele, suppleringsdele eller tilbehør, som ikke er originaldele fra producenten, eller som ikke er godkendt af producenten. Dette gælder især i forbindelse med netværksstyring af anlægget, hvis styreenhederne og softwaren ikke er godkendt af Truma, eller hvis styreenheden fra Truma (f.eks. Truma CP plus, Truma iNet Box) ikke udelukkende er blevet brugt til styring af Truma anlæg eller anlæg, der er godkendt af Truma.
- i tilfælde af skader på grund af fremmedstoffer (f.eks. olier, blødgøringsmidler i gassen), kemiske eller elektrokemiske belastninger i vandet, eller hvis anlægget i øvrigt er kommet i berøring med uegnede stoffer (f.eks. kemiske produkter, brændbare stoffer, uegnede rengøringsmidler).
- i tilfælde af skader på grund af unormale miljøbetingelser eller uvedkommende driftsbetingelser,

- i tilfælde af skader på grund af force majeure eller naturkatastrofer og på grund af andre påvirkninger, som Truma ikke er ansvarlig for.
- i tilfælde af skader, der er opstået på grund af forkert transport.
- i tilfælde af ændringer af anlægget, inklusive reservedele, suppleringsdele eller tilbehør, samt installationen deraf, især forbrændingsgasføringen eller skorstenen der er blevet udført af slutforbrugeren eller tredjemand.

3. Udnyttelse af garantien

Garantien gøres gældende hos en autoriseret servicepartner eller i Trumas serviceafdeling. Alle adresser og telefonnumre findes under www.truma.com under faneblandet »Service«.

Producentens adresse:
Truma Gerätetechnik GmbH & Co. KG
Truma Servicezentrum
Wernher-von-Braun-Straße 12
85640 Putzbrunn, Tyskland

For at sikre et smidigt forløb beder vi om, at man har følgende oplysninger klar ved kontakt:

- detaljeret beskrivelse af manglen
- anlæggets serienummer
- købsdato

Den autoriserede servicepartner eller Trumas serviceafdeling fastsætter i det enkelte tilfælde, hvad der skal ske i det videre forløb. For at undgå eventuelle transportskader må det pågældende anlæg kun afsendes efter forudgående aftale med den autoriserede servicepartner eller Trumas serviceafdeling.

Hvis garantiasagen anerkendes af producenten, påtager producenten sig transportomkostningerne. Såfremt der ikke foreligger en garantiasag, informeres forbrugeren, og reparations- og transportomkostningerne afholdes af denne. Vi anmoder om, at der ikke indsendes anlæg uden forudgående aftale.

Innehållsförteckning

Använda symboler	51
Säkerhetsanvisningar	51
Anvisningar för användning av klimatsystem	52

Bruksanvisning

Fjärrkontrollen	53
IR-mottagare och manuell på / av	54
IR-mottagare / funktionsindikering	54
Röd lysdiod lyser	54
Idrifttagande	54
Inkoppling	54
Temperatur	54
Läge	54
Fläkt	54
Sleep-funktion	54
Avstängning	54
Klocka	54
Timer ON / OFF	55
Reset	55
Resend	55
Setup	55
Underhåll	55
Felsökning	55
Byte av batterier till IR-fjärrkontrollen	56
Avfallshantering	56
Tillbehör	56
Tekniska data	57
Mått för montering	57
Tillverkarens garantivillkor (Europeiska unionen)	58

Använda symboler



Montering och reparation av enheten får endast utföras av fackman.



Symbolen pekar på möjliga risker.



Anvisning med information och tips.

Säkerhetsanvisningar



Endast sakkunnig och utbildad personal (fackpersonal) får montera, reparera och göra en funktionskontroll av Truma-produkten under iakttagande av monterings- och bruksanvisningen och aktuella, godkända tekniska regler. Fackpersonal är personer som tack vare sin yrkesutbildning och vidareutbildning, sina kunskaper och erfarenheter med produkter från Truma och de tillämpliga standarderna, kan genomföra nödvändiga arbeten korrekt och känna igen möjliga risker.

För att undvika transportskador får enheten endast transporteras efter överenskommelse med Trumas servicecenter i Tyskland eller någon av våra auktoriserade servicepartner.

Innan apparthuset öppnas måste enheten skiljas från nätet på alla poler.

Apparatsäkring – 230 V, T 6,3 A H-typ (trög, IEC 127) – sitter på den elektroniska styrenheten i enheten och får endast bytas ut mot en av samma sort.

Säkringar och anslutningskablar får endast bytas av fackman.

Särskilt i följande fall upphör garantin att gälla och inga ersättningsanspråk kan ställas:

- om förändringar görs på enheten (inklusive tillbehör),
- om reservdelar och tillbehör som inte är Trumas originaldelar används,
- om monterings- och bruksanvisningen inte följs.

Dessutom upphör enhetens typgodkännande att gälla och därmed i många länder även fordonets typgodkännande.

Kylkretsloppet innehåller köldmedium R 407C och får endast öppnas **på fabriken**.

Utloppsöppningen och cirkulationsluftsintaget får aldrig blockeras. Beakta detta i syfte att säkerställa att din enhet fungerar korrekt.

Öppningarna under fordonets golv skall hållas fria från smuts och snösörja. Dessa får inte vara placerade så att de utsätts för stänk från hjulen. Vid behov bör stänkskydd monteras.

Om fordonets golv förses med **underredskydd** skall alla öppningar på undersidan täckas över, så att inte sprutdimman kan tränga in i enheten och orsaka funktionsstörningar. När arbetet avslutats skall skyddet tas bort.

För att undvika skador på enheten får den inte användas permanent med en lutning > 8 %.

Undvik längre drift i lutande läge, eftersom kondensvattnet som bildas inte kan rinna av och riskerar att komma in i fordonet.

För störningsfri drift och för undvikande av skador skall endast strömkällor med ren sinusström (t.ex. spänningsovandlare, generator) och utan spänningstoppar användas vid strömförsörjningen.

Vid rengöring av fordonsgolvet, t.ex. med en högtryckstvätt måste man se till att det inte kommer in något vatten i enhetens golvöppningar.

Av säkerhetsskäl får enheten endast vara i drift när den är stängd, eftersom det endast är då man kan garantera ett skydd mot skador genom rörliga komponenter. Ombindningsbandet runt elektronikhöljet får inte avlägsnas.

Denna enhet kan hanteras av barn från 8 års ålder och äldre och av personer med reducerade fysiska, sensoriska eller mentala förmågor eller brist på erfarenheter och kunskaper om de står under överinseende eller instruerats i en säker användning av utrustningen och förstår de risker som finns.

Anvisningar för användning av klimatsystem

- Klimatsystemet Saphir comfort RC är konstruerat för minimal strömförbrukning. Men kontrollera för säkerhets skull innan det startas att campingplatsens säkringar är tillräckliga (minst 6 A).
- Parkera om möjligt fordonet i skuggan.
- Värmeinstrålningen kan reduceras genom avskärmning med persienner och / eller ett övertak.
- Rengör taket regelbundet (ett smutsigt tak värms upp mer).
- Vädra fordonet grundligt innan enheten sätts i gång för att få ut den ansamlade varmluften.
- Vid montering av eventuella "kjolar" eller liknande skall säkerställas att det finns tillräckligt med öppningar för försörjningsluften. Öppningen för den varma frånluften bör inte ligga på ingångssidan.
- För ett sunt inomhusklimat bör skillnaden mellan inne- och utetemperaturen inte vara för stor. Under drift renas och torkas den återcirkulerade luften. Genom att den kvava och fuktiga luften torkas uppnås ett behagligt inomhusklimat även vid små temperaturskillnader.
- Under kyldrift skall alla dörrar och fönster hållas stängda.
- Full lufteffekt vid alla tre öppningar uppnås endast med tre anslutna kalluftsrör.
- Utblåsningskanalen (art.nr 40040-32500) får inte användas.
- Vid värmedrift använd endast fläktnivån "hög" vid snabb uppvärmning, ställ in fläktnivån på "medelhög" eller "låg" vid kontinuerlig drift.

Läs bruksanvisningen noggrant – speciellt avsnittet "Säkerhetsanvisningar" – innan enheten tas i bruk! For-
donets ägare ansvarar för att enheten används på avsett sätt.

i Med en mobil terminal och Truma App kan bruksanvisningar visas i offline-läget. Bruksanvisningarna laddas ner vid upprättad radiokommunikation och sparas på den mobila terminalen.

Fjärrkontrollen

i Ikonerna syns i displayen, beroende på inställningen.

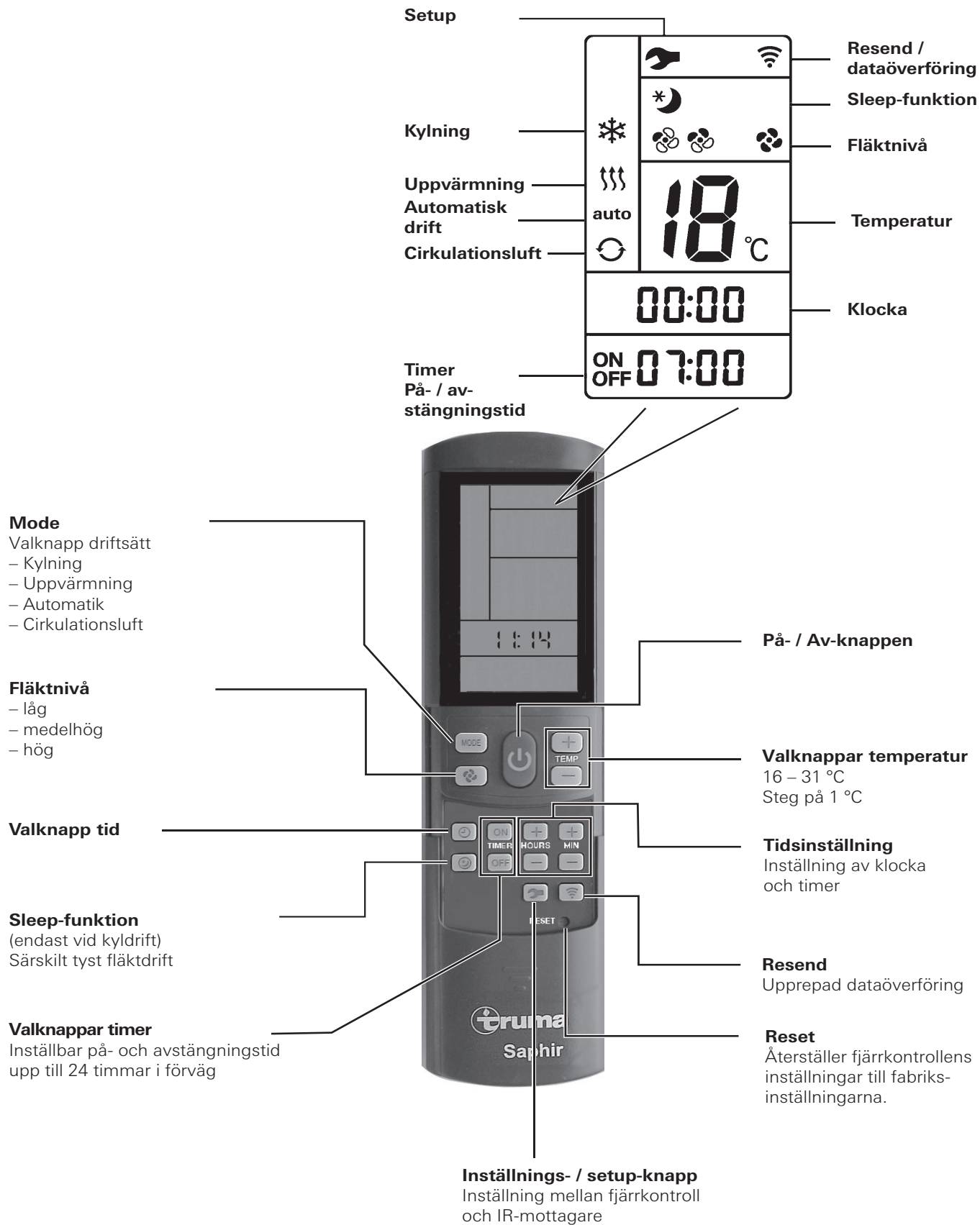

IR-mottagare och manuell på / av

På IR-mottagaren finns det ytterligare en tryckkontakt (m), med vilken klimatsystemet kan kopplas på och av (t.ex. med en kulspetspenna) även utan fjärrkontrollen.

Om enheten startas med denna kontakt återställs den automatiskt till fabriksinställningarna (automatisk drift, 22 °C).

IR-mottagare / funktionsindikering



Bild 4

LED 1 blå – lyser – (kyl drift)
LED 1 blå – blinkar – (kompressorstart kyl drift)

LED 2 gul – lyser – (värm drift)
LED 2 gul – blinkar – (kompressorstart värm drift)

LED 3 röd – blinkar – (data överförs)
LED 3 röd – lyser – (fel)

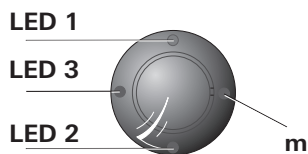
Röd lysdiod lyser

Indikerar fel på enheten. Koppla ur enheten, vänta en stund och koppla sedan in den igen. Om den röda lysdioden fortfarande lyser bör Truma Service kontaktas

Idrifttagande

Före inkoppling måste tillses att säkringarna för campingplatsens strömförsörjning är tillräckliga (230 V / minst 6 A).

 För att undvika att strömmatningskabeln till fritidsfordonet (minsta area 3 x 2,5 mm²) överhettas, måste kabelvindan avlindas fullständigt.

När fjärrkontrollen används ska den alltid riktas mot infrarödmottagaren.

Innan den första inkopplingen måste fjärrkontrollen ställas in till IR-mottagaren.

- Sätt in batterierna (uppmärksamma polerna)
- Setup-symbolen blinkar (om symbolen inte blinkar, genomför reset)
- Rikta fjärrkontrollen mot IR-mottagaren
- Tryck på setup-knappen och håll den nedtryckt
- Släpp setup-knappen när den röda LED-lampan på IR-mottagaren blinkar.

Fjärrkontrollen är inställd till IR-mottagaren, setup-symbolen slocknar och klimatsystemet startar i cirkulationsdrift, låg fläktnivå, ingen timer har satts.

Inkoppling

Starta klimatsystemet med knappen **”På / Av”** på fjärrkontrollen. De senast valda inställningarna används.

 När enheten startats går cirkulationsluftfläkten. Kompressor startar senast efter 3 minuter; den blå (kylning) / gula (uppvärmning) lysdioden blinkar.

Temperatur

Använd vid behov **”temperaturvalknapparna”** för att ändra den önskade rumstemperaturen med **”+”** och **”-”** -knappen.

Läge

Välj önskat driftsätt genom att trycka en eller flera gånger på knappen **”MODE”**.

- Kylning
- Uppvärmning
- Automatik (kyl- eller värmedriften beror på den inställda rumstemperaturen)
- Cirkulationsluft

Vid **kyl drift** slår kompressorn ifrån och den blå lysdioden på IR-mottagaren slocknar när den på fjärrkontrollen inställda rumstemperaturen uppnåtts. Cirkulationsluftfläkten fortsätter att gå för ventilation. Om den inställda rumstemperaturen överskrids slår enheten automatiskt över till kyl drift.

Vid **värm drift** slår kompressorn ifrån och den gula lysdioden på IR-mottagaren slocknar när den på fjärrkontrollen inställda rumstemperaturen uppnåtts. Cirkulationsluftfläkten fortsätter att gå för ventilation. Om den inställda rumstemperaturen underskrids slår enheten automatiskt över till värm drift.

 Uppvärmning vid en utetemperatur på under 4 °C är inte möjlig. Vid en temperatur mellan 4 °C och 7 °C slår enheten under kortare tid över till avfrostning. Vid temperatur över 7 °C kan värm drift garanteras utan begränsningar.

 För en så effektiv uppvärmning som möjligt inomhus vid låga temperaturer ska klimatsystemet gå med fläktnivån **”låg”** vid rumstemperaturer under 12 °C. Så snart som 12 °C har uppnåtts, växlar klimatsystemet automatiskt över till den fläktnivå som ställts in på fjärrkontrollen.

Vid **automatisk drift** väljs kyl- eller värmedrift och fläktnivå automatiskt efter rumstemperaturen.

Vid **cirkulationsluft drift** cirkulerar inneluften och renas i fläkten. Inga lysdioder på IR-mottagaren lyser.

Fläkt

Välj önskad fläktnivå genom att trycka en eller flera gånger på knappen **”Fläktnivå”**.

Fläktnivå (i automatikläge utan funktion):

- låg
- medelhög
- hög

Sleep-funktion

Med **”sleep-funktionen”** (endast i kyl drift) går den inre fläkten med lågt varvtal och är därför särskilt tyst.

Avstängning

Tryck på knappen **”På / Av”** på fjärrkontrollen för att stänga av klimatsystemet. Fjärrkontrollen och enheten stängs av.

 Om klimatsystemet sätts på igen, blinkar den blå / gula LED-lampan. Cirkulationsluftfläkten går, kompressor startar senast efter 3 minuter.

Klocka

Tryck på **”tidvalsknappen”** och ställ in aktuell tid med knapparna **”Tidsinställning”**.

Tiden visas alltid i displayen.

Efter batteribyte eller tidsomställning måste klocktiden ställas in på nytt igen.

Timer ON / OFF

Med den integrerade timern kan klimatsystemet ställas in för automatisk in- / urkoppling från minst 15 minuter till maximalt 24 timmar från det aktuella klockslaget.

Koppla in enheten med fjärrkontrollen för att programmera timern.

Ställ in önskat driftsätt och önskad rumstemperatur.

Välj sedan TIMER ON eller TIMER OFF med **"TIMER-alknapparna"**. Ställ in önskad in- / urkopplingstid (15 minuter – 24 timmar) med knapparna **"Tidsinställning"** och **bekräfta** med TIMER ON resp. TIMER OFF.

Timerfunktionen kan avaktiveras genom att trycka på motsvarande timerknapp igen.

Reset

Genom ett tryck (t.ex. med en kulspeppenna) återställs fjärrkontrollens inställningar till fabriksinställningarna. Setup-symbolen blinkar.

Resend

De senaste inställningarna skickas igen.

Setup

Inställning av fjärrkontrollen till det klimatsystem som just nu ska användas. Inställningarna sätts till "Cirkulationsluft", låg fläktnivå, ingen timer.

Underhåll

På enhetens framsida sitter ett luddfilter (n) och ett partikelfilter (p) för rening av rumsluften.



Bild 5

Luddfiltret (n) måste rengöras regelbundet, minst 2 gånger per år och vid behov bytas ut (art.nr 40090-64600).

Partikelfiltret (p) bör bytas varje år vid säsongens början (art.nr 40090-58100).

Vid filterbyte skall kallluftsroren först dras av. Innan luddfiltret (n) tas bort skall klämman (k) och sensorn (s) lossas med hjälp av en spårskruvmejsel. Dra luddfiltret (n) lätt framåt i ursparingarna på överkanten och ta det ut uppåt. Dra sedan ut partikelfiltret (p) framåt. Fäst klämma och sensor på samma plats vid hopmonteringen.

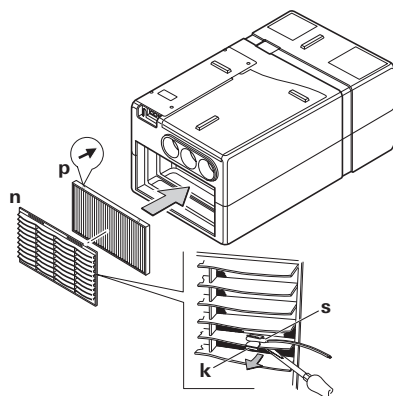

Bild 6

i Vid montering av partikelfiltret (p) måste pilarna på filtret peka mot enheten – de anger cirkulationsluftens strömningsriktning. **Enheten får aldrig köras utan filter.** Utan filter kan förångaren smutsas ned, vilket försämrar enhetens effekt!

Kondensatdräneringen befinner sig under fordonets golv. Kontrollera regelbundet att avloppet är fritt från smuts, löv eller liknande, så att kondensvattnet kan rinna av obehindrat. **Görs inte detta kan kondensvattnet komma in i fordonet!**

Felsökning

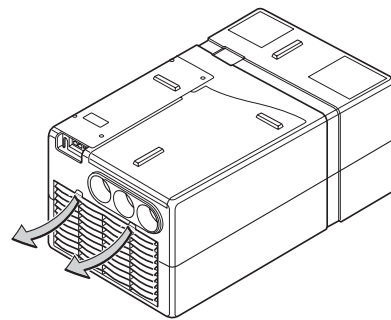
Är 230 V-kabeln till husvagnen / campingbilen korrekt ansluten och är säkringarna och jordfelsbrytaren felfria?

Fel	Orsak / åtgärd
Enheten kylar inte	<ul style="list-style-type: none">– Avfrostning pågår / Vänta tills avfrostningen är klar.– Den på fjärrkontrollen inställda temperaturen har uppnåtts / Ställ in fjärrkontrollen på en lägre temperatur än rumstemperaturen.
Enheten värmer inte upp	<ul style="list-style-type: none">– Avfrostning pågår (utetemperatur mellan 4 °C och 7 °C) / Ställ in fläkt på lägre nivå– Utetemperatur under 4 °C
Enheten kylar otillräckligt eller inte alls	<ul style="list-style-type: none">– Filter förorenat / Byt filter– Luftöppningarna utåt förorenade eller blockerade / Frigör luftöppningarna
Fukt i kallluftsroren	<ul style="list-style-type: none">– Hög luftfuktighet / Stäng fönster och dörrar och välj fläktnivå hög
Fjärrkontrollen fungerar inte	<ul style="list-style-type: none">– Kontrollera batterierna i fjärrkontrollen / Byt batterier vid behov
Enheten svarar inte på kommandon från fjärrkontrollen	<ul style="list-style-type: none">– Kontrollera om det finns hinder mellan fjärrkontrollen och IR-mottagaren / Avlägsna i så fall hindren– Är fjärrkontrollen anpassad till IR-mottagaren? / Anpassa fjärrkontrollen till IR-mottagaren

Om dessa åtgärder inte leder till att felet avhjälpas bör Truma Service kontaktas.

Byte av batterier till IR-fjärrkontrollen

Använd endast läcksäkra mikrobatterier, typ LR3, AM4, AAA, MN 2400 (1,5 V).

Batterifacket finns på fjärrkontrollens baksida.

Se till att plus- och minuspol kommer rätt när nya batterier sätts i!



Bild 7

! Tomma, förbrukade batterier kan läcka och skada fjärrkontrollen! Ta ur batterierna om fjärrkontrollen inte ska användas under en längre tid.

i När batterierna tas bort behålls inställningen mellan fjärrkontrollen och klimatsystemet.

Garantin gäller inte för skador orsakade av batterier som läckt.

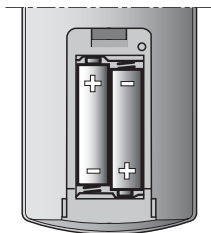
Avfallshantering

Innan en defekt fjärrkontroll skrotas måste batterierna tas ut och lämnas på ett insamlingsställe för farligt avfall.

Enheten skall vid kassering hanteras enligt bestämmelserna i respektive användningsland. Nationella föreskrifter och lagar måste följas (i Tyskland t.ex. förordningen om uttjänade fordon).

Tillbehör

Ljuddämpare för montage i kallluftsroret för ytterligare minskning av ljudnivån i husvagnen. (art.nr 40090-00038).



Bild 8

Den flexibla rumsluftinsugningen gör det möjligt att montera klimatsystemet i ett från bodelen avskilt utrymme (t.ex. mellan golvet eller det bakre förvaringsutrymme) och därmed undvika insugning av förorenad luft. (art.nr 40090-59100)

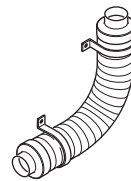

Bild 9

Truma CP plus

Digital manöverenhet Truma CP plus med klimatautomatik för iNet-förberedda Truma värmare Combi och Truma klimatsystem Aventa eco, Aventa comfort (fr.o.m. serienummer 24084022 – 04/2013), Saphir comfort RC och Saphir compact (fr.o.m. serienummer 23091001 – 04/2012)

- Funktionen klimatautomatik styr automatiskt värmaren och klimatsystemet till önskad temperatur i fordonet
- Kan utökas med Truma iNet Box, därmed kan alla TIN-bus-förberedda Truma-enheter även styras via Truma App

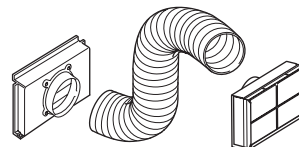

Bild 10

Truma iNet Box

Truma iNet Box för enkel sammankoppling av Truma-enheter och styrning med smarttelefon eller surfplatta via Appen.

- Enkel att montera och starta via Truma App
- Kan utökas med uppdateringsfunktionen och är därmed framtidssäker



Bild 11

Tekniska data

Fastställda i enlighet med EN 14511 resp. Truma provningsvillkor

Beteckning

Saphir komfort RC, komfort-luftkonditionering

Antal komponenter

1

Mått (L x B x H)

628 x 400 x 290 mm

Vikt

Ca 23,5 kg

Spänningsförsörjning

230 V – 240 V ~, 50 Hz

Max. kyleffekt

2,4 kW

Värmeeffekt

1,7 kW

Effektförbrukning

0,98 kW

Startström

20 A (150 ms)

Strömförbrukning

4,2 A / 35 °C

Kapslingsklass

IP X5

Energieffektivitet (EER)

2,4

Volymström (kyl Luft)

max. 380 m³/h

Köldmedium

R 407C / 0,45 kg

Innehåller sådana fluorerade växthusgaser som omfattas av Kyotoprotokollet. Hermetiskt slutet.

Global uppvärmningspotential (GWP)

1774

CO₂-ekvivalenter

798,3 kg

Kompressorolja

Diamond MA32, 300 cm³

Buller

Beroende på monteringsförhållandena

Fordonets maximala lutning under drift

5° / 8 %

Temperaturintervall

+4 °C till +43 °C

- Under +16 °C i kyl drift förhindrar rumstemperatursensorn att kompressorn startar.
- Antifrysensorn förhindrar otillåten isbildning på förångaren.
- Temperaturbrytaren förhindrar för hög ström och för hög temperatur på kompressorn.



E24 10R-040991

Rätt till tekniska ändringar förbehålls!



Bild 12

Mått för montering

Mått i mm

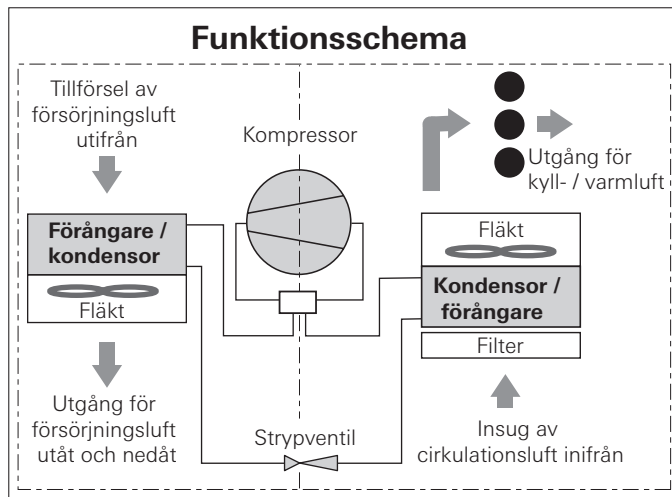

Bild 13

Tillverkarens garantivillkor (Europeiska unionen)

1. Tillverkargarantins omfattning

Som tillverkare av enheten ger Truma konsumenten en garanti som täcker eventuella material- och/eller produktionsfel på enheten.

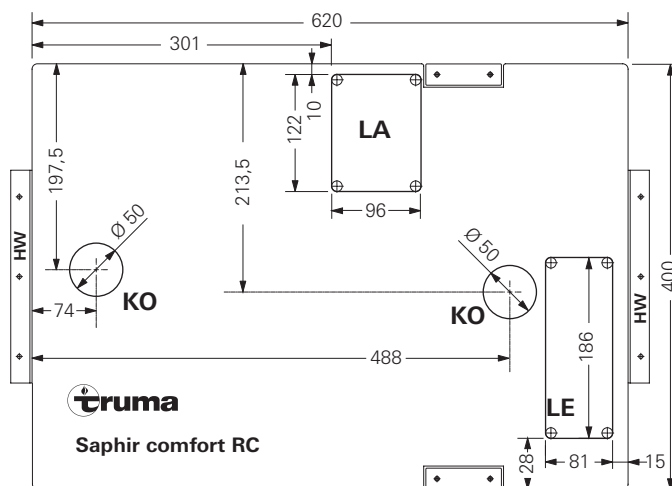
Denna garanti gäller i Europeiska unionens medlemsstater samt i länderna Island, Norge, Schweiz och Turkiet. Som konsument räknas en fysisk person som har köpt enheten direkt från tillverkaren, en originaldelstillverkare eller från fackhandeln och som inte har sålt den vidare inom ramen för en yrkesverksamhet eller självständig affärsverksamhet eller installerat den hos tredje person.

Tillverkargarantin gäller för brister enligt ovan, som uppträder inom 24 månader efter undertecknande av köpeavtalet mellan försäljaren och konsumenten. Tillverkaren eller en auktoriserad servicepartner åtgärdar sådana brister antingen genom reparation eller genom ersättningsleverans enligt eget val. Defekta delar återgår i tillverkarens eller den auktoriserade servicepartnerns ägo. Om enheten har slutat att tillverkas vid tiden för bristanmälan, kan tillverkaren i händelse av ersättningsleverans leverera en liknande produkt.

Vid garantifall räknas inte ny garantitid för de reparerade eller utbytta delarna, utan den ursprungliga garantitiden för enheten löper vidare. Endast tillverkaren själv eller en auktoriserad servicepartner är berättigad att genomföra garantiarbeten. De kostnader som uppkommer vid garantifall delas direkt upp mellan den auktoriserade servicepartnern och tillverkaren. Extra kostnader på grund av att demonterings- och monteringsförfarandena för enheten försvårats (t.ex. genom att möbel- eller karosdelar demonteras) samt resekostnader för den auktoriserade servicepartnern eller tillverkaren, kan inte godkännas som garantiåtgärder.

Ytterligare anspråk, i synnerhet skadeståndsanspråk från konsumenten eller tredje part, är uteslutna. Produktansvarslagens (Produkthaftungsgesetz) föreskrifter gäller.

Gällande lagstadgade anspråk om bristfälligt arbete som konsumenten ställer gentemot försäljaren i respektive anskaffningsland tas inte hänsyn till i den frivilliga garantin från tillverkaren. I vissa länder kan det finnas uttalade garantier från fackhandeln (återförsäljare, Truma Partner). Dessa kan konsumenten tillämpa direkt via den fackhandel där han eller hon köpte enheten. Garantivillkoren i det land där konsumenten som förstahandsköpare förvärvat enheten är de som gäller.

2. Uteslutningar ur garantin

Inga garantianspråk gäller:

- till följd av felaktig, olämplig, oaktsam eller icke-avsedd användning av enheten
- till följd av felaktig installation, montering eller idrifttagning som strider mot bruks- och monteringsanvisningen
- till följd av felaktig drift eller hantering som strider mot bruks- och monteringsanvisningen, i synnerhet om underhålls-, skötsel- och varningsskyltarna inte följs
- när installationer, reparationer eller ingrepp genomförs av icke-auktoriserade partner
- för förbrukningsmaterial, förslitningsdelar och vid naturlig förslitning
- om enheten förses med utbytes-, tilläggs- eller tillbehörsdelar som inte är originaldelar från tillverkaren eller som inte godkänts av tillverkaren. Detta gäller i synnerhet vid en sammankopplad styrning av enheten, om styrenheterna och programvaran inte godkänts av Truma eller om Truma-styrenheten (t.ex. Truma CP plus, Truma iNet Box) inte utslutande används till att styra Truma-enheter eller enheter som godkänts av Truma.
- till följd av skador på grund av främmande ämnen (t.ex. oljor, mjukgörare i gasen), kemisk eller elektrokemisk påverkan på vattnet eller om enheten på annat sätt kommit i kontakt med olämpliga ämnen (t.ex. kemiska produkter, lättantändliga ämnen, olämpliga rengöringsmedel)

- till följd av skador på grund av onormala miljöförhållanden eller olämpliga driftförhållanden
- till följd av skador från kraftigt våld eller naturkatastrofer, samt annan påverkan som Truma inte kan ansvara för
- till följd av skador som kan härledas till felaktig transport
- till följd av ändringar på apparaten, inklusive på utbytes-, tilläggs- eller tillbehörsdelar och deras installation, i synnerhet på avgasledningen eller skorstenen, som genomförts av slutkunden eller tredje part.

3. Tillämpning av garantin

Garantin ska tillämpas hos en auktoriserad servicepartner eller hos Trumas servicecenter. Du hittar alla adresser och telefonnummer på www.truma.com under området "Service".

Tillverkarens adress:
Truma Gerätetechnik GmbH & Co. KG
Truma Servicezentrum
Wernher-von-Braun-Straße 12
85640 Putzbrunn, Tyskland

För att kunna garantera en smidig process ber vi dig att ha följande information till hands när du kontaktar oss:

- detaljerad beskrivning av bristen
- enhetens serienummer
- inköpsdatum.

Den auktoriserade servicepartnern eller Trumas servicecenter bestämmer sedan hur man ska gå vidare. För att undvika eventuella transportskador, får den drabbade enheten skickas först efter samråd med den auktoriserade servicepartnern eller Trumas servicecenter.

Om tillverkaren godkänner garantifallet övertar tillverkaren kostnaderna för transport. Om inget garantifall föreligger informeras konsumenten om detta, och denne får själv stå för reparations- och transportkostnaderna. Vi ber dig avstå från att skicka in något utan att först ha talat med oss.

- CS** Návod k použití a montážní návod si lze v řeči Vaší země vyžádat u výrobce Truma nebo servisu Truma ve Vaší zemi.
- EL** Μπορείτε να ζητήσετε τις οδηγίες χρήσης και τοποθέτησης στη γλώσσα της χώρας σας από τον κατασκευαστή Truma ή από το σέρβις της Truma στη χώρα σας.
- ES** Las instrucciones de uso y de montaje en su idioma pueden solicitarse al fabricante Truma o al Servicio postventa Truma en su país.
- FI** Saat käyttö- ja asennusohjeen pyynnöstä omalla kielelläsi valmistajalta (Truma) tai maasi Truma-huoltoon.
- HU** Az Ön nyelvén a használati és beszerelési utasítás a Truma gyártójától vagy az adott ország Truma szerviztől szerezhető be.
- PL** Instrukcję obsługi i instrukcję montażu w Państwa wersji językowej można otrzymać w firmie Truma lub serwisie firmy Truma znajdującym się w Państwa kraju.
- RU** Руководство по эксплуатации и монтажу на Вашем национальном языке можно запросить у изготовителя Truma или в сервисной службе фирмы Truma в Вашей стране.
- SK** Návod na použitie a montáž vo Vašom štátnom jazyku si môžete vyžiadat' u výrobcu Truma alebo v servise Truma vo Vašej krajine.
- TR** Dilinizdeki kullanma ve montaj talimatı, üretici Truma'dan veya ülkenizdeki Truma servisinden talep edilebilir.

DE Bei Störungen wenden Sie sich bitte an das Truma Servicezentrum oder an einen unserer autorisierten Servicepartner (siehe www.truma.com).

Für eine rasche Bearbeitung halten Sie bitte Gerätetyp und Seriennummer (siehe Typenschild) bereit.

EN Should problems occur, please contact the Truma Service Centre or one of our authorised service partners (see www.truma.com).

In order to avoid delays, please have the unit model and serial number ready (see type plate).

FR Veuillez vous adresser au centre de SAV Truma ou à un de nos partenaires de SAV agréés en cas de dysfonctionnements (voir www.truma.com).

Pour un traitement rapide de votre demande, veuillez tenir prêts le type d'appareil et le numéro de série (voir plaque signalétique).

IT In caso di guasti rivolgersi al centro di assistenza Truma o a un nostro partner di assistenza autorizzato (consultare il sito www.truma.com).

Affinché la richiesta possa essere elaborata rapidamente, tenere a portata di mano il modello dell'apparecchio e il numero di matricola (vedere targa dati).

NL Bij storingen kunt u contact opnemen met het Truma Servicecentrum of met een van onze erkende servicepartners (zie www.truma.com).

Voor een snelle bediening dient u apparaattype en serienummer (zie typeplaat) gereed te houden.

DA Ved fejl kontaktes Trumas serviceafdeling eller en af vores autoriserede servicepartnere (se www.truma.com).

Sørg for at have oplysninger om apparattype og serienummer (se typeskiltet) klar for hurtig behandling.

SV Vid fel kontakta Truma servicecenter eller någon av våra auktoriserade servicepartner (se www.truma.com).

För snabb handläggning bör du ha aggregatets typ och serienummer (se typskylten) till hands.

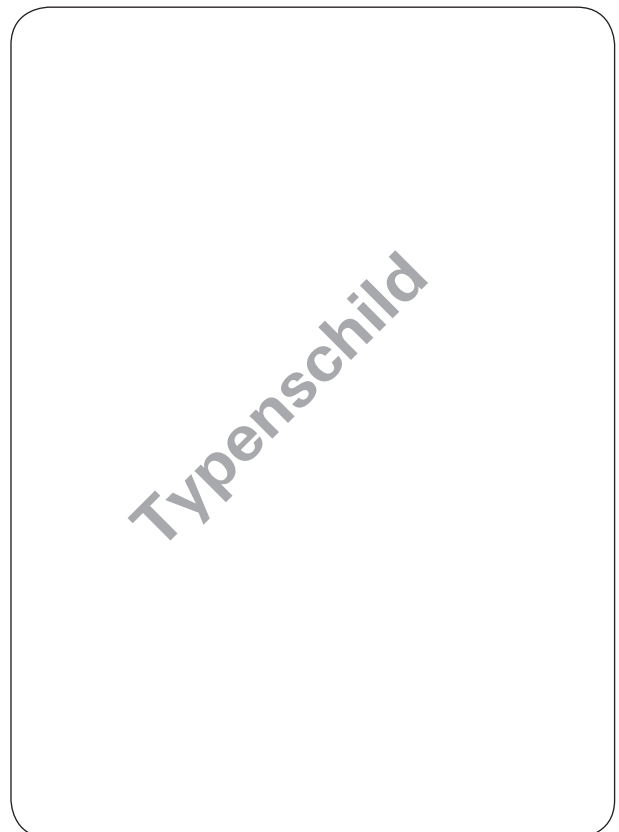

Service